

Baustein-Merkheft

Installationsarbeiten



Impressum:

Herausgeber:
Berufsgenossenschaft
der Bauwirtschaft
Hildegardstraße 29–30
10715 Berlin
Internet: www.bgbau.de

Konzeption und Gestaltung:
COMMON
Gesellschaft für Kommunikation
und Öffentlichkeitsarbeit mbH,
60486 Frankfurt
Internet: www.common.de
E-Mail: info@common.de

Druck:

© Berufsgenossenschaft
der Bauwirtschaft

überarbeitete Auflage
07/2008

Abruf-Nr. BGI 531

Installations- arbeiten

Heizung, Lüftung, Sanitär

Sicher arbeiten – gesund bleiben



Berufsgenossenschaftliche Vorschrift (BGV)

(auch: Unfallverhütungsvorschrift)

Berufsgenossenschaftliche Vorschriften legen Schutzziele fest und formulieren Forderungen des Arbeits- und Gesundheitsschutzes. Sie sind rechtsverbindlich.

Berufsgenossenschaftliche Regeln für Sicherheit und Gesundheitsschutz bei der Arbeit (BGR)

Bei den berufsgenossenschaftlichen Regeln handelt es sich um allgemein anerkannte Regeln für Sicherheit und Gesundheitsschutz. Sie beschreiben jeweils den aktuellen Stand des Arbeitsschutzes und dienen der praktischen Umsetzung von Forderungen aus den Vorschriften.

Berufsgenossenschaftliche Informationen (BGI)

In den berufsgenossenschaftlichen Informationen werden spezielle Hinweise und Empfehlungen für bestimmte Branchen, Tätigkeiten, Arbeitsmittel oder Zielgruppen zusammengefasst.

Staatliche Gesetze und Verordnungen

Arbeitsschutzgesetz, Betriebssicherheitsverordnung, Gefahrstoffverordnung u.a.

Technische Regeln für Betriebssicherheit (TRBS)

Die Technischen Regeln für Betriebssicherheit geben dem Stand der Technik, Arbeitsmedizin und Hygiene entsprechende Regeln und sonstige gesicherte arbeitswissenschaftliche Erkenntnisse für die Bereitstellung und Benutzung von Arbeitsmitteln sowie für den Betrieb überwachungsbedürftiger Anlagen wieder.

Technische Regeln für Gefahrstoffe (TRGS)

Die Technischen Regeln für Gefahrstoffe geben den Stand der Technik, Arbeitsmedizin und Arbeitshygiene sowie sonstige gesicherte wissenschaftliche Erkenntnisse für Tätigkeiten mit Gefahrstoffen, einschließlich deren Einstufung und Kennzeichnung, wieder.

Technische Regeln für Biologische Arbeitsstoffe (TRBA)

Die Technischen Regeln für biologische Arbeitsstoffe geben den Stand der sicherheitstechnischen, arbeitsmedizinischen, hygienischen sowie arbeitswissenschaftlichen Anforderungen zu Tätigkeiten mit biologischen Arbeitsstoffen wieder.





Gleichwertigkeitsklausel

Die in diesen Bausteinen enthaltenen technischen Lösungen und Beispiele schließen andere, mindestens ebenso sichere Lösungen nicht aus, die auch in technischen Regeln anderer Mitgliedstaaten der Europäischen Union oder anderer Vertragsstaaten des Abkommens über den Europäischen Wirtschaftsraum ihren Niederschlag gefunden haben können.







Inhalt



Allgemeines

Baustein-Nr.	Baustein-Titel	Seite
 A 209	Gefährdungsbeurteilungen	7
 A 38	Lagerung von Druckgasflaschen in Gebäuden	9
 A 174	Lagerung von Druckgasflaschen im Freien	11
 A 7	Gefahrstoffe Kennzeichnung/Beschäftigungsbeschränkungen	13
 A 181	Gefahrstoffe Grundanforderungen/Maßnahmen	15

Arbeitsmittel

Baustein-Nr.	Baustein-Titel	Seite
 B 10	Elektrische Anlagen und Betriebsmittel auf Bau- und Montagestellen	17
 B 11	Elektrische Anlagen und Betriebsmittel Wiederholungsprüfungen	19
 B 12	Bohrmaschinen	21
 B 13	Handbetriebene Scheren und Stanzen	23
 B 14	Kraftbetriebene Scheren	25
 B 15	Metallsägen	27

Baustein-Nr.	Baustein-Titel	Seite
 B 16	Rundmaschinen/Walzen	29
 B 17	Gewindeschneidemaschinen	31
 B 18	Abkantbänke	33
 B 19	Schleifmaschinen	35
 B 20	Handtrennschleifmaschinen	37
 B 21	Schlagbohr- und Stemmgeräte	39
 B 50	Hubarbeitsbühnen	41
 B 47	Anlegeaufzüge	43
 B 8	Absturzsicherungen auf Baustellen Seitenschutz/Absperrungen	45
 B 205	Flachdach-Absturzsicherungssysteme	47
 B 98	Stehleitern	49
 B 22	Anlegeleitern	51
 B 23	Fahrbare Arbeitsbühnen	53
 B 24	Hubwagen	55
 B 27	Bolzensetzwerkzeuge	57
 B 39	Flüssiggasanlagen	59
 B 28	Schmelzöfen	61
 B 40	Heizgeräte	63

Arbeitsverfahren

	Baustein-Nr.	Baustein-Titel	Seite
	D 31	Gasschweißen/Brennschneiden/Hartlöten	65
	D 32	Elektroschweißen/Schutzgasschweißen	67
	D 33	Weichlöten	69
	D 34	Transport von Druckgasflaschen	71
	D 35	Arbeiten in engen Räumen sowie in Bereichen mit erhöhter elektrischer Gefährdung	73
	D 204	Arbeiten in der Nähe von Funkanlagen	75
	D 117	Gasinstallation	77
	D 118	Gashausanschlussleitungen	79
	D 152	Erdverlegte Leitungen	81
	D 112	Geböschte Gräben	83
	D 113	Verbaute Gräben/Normverbau	85
	D 80	Schwach gebundene Asbestprodukte	87



Die Beurteilung von Gefährdungen ist die Voraussetzung von wirksamen und betriebsbezogenen Arbeitsschutzmaßnahmen. Sie ist Pflicht für jeden Unternehmer.

Vorgehensweise ①

- Festlegen/Abgrenzen der zu untersuchenden Arbeitsbereiche, z.B. Betriebsorganisation, Objekt, Baustelle, Werkstatt, und der dort auszuführenden Tätigkeiten.
- Ermitteln von Gefährdungen ②
 - objekt-/baustellenunabhängig, z.B. Einsatz nicht regelmäßig geprüfter elektrischer Betriebsmittel, unzureichende Unterweisung der Beschäftigten.
 - objekt-/baustellenspezifisch (systematisch) nach Gewerken und Tätigkeit, z.B. Mauerarbeiten, Erdbauarbeiten, Reinigungsarbeiten.

- Beurteilen der Gefährdungen, z.B. Risiko eines Absturzes, Risiko verschüttet zu werden
- Abschätzen und bewerten des Risikos anhand vorgegebener Schutzziele, z.B. in Vorschriften und Regeln, bzw. nach Ermittlung mit geeigneten Methoden.
- Geeignete Schutzmaßnahmen auswählen und festlegen, wo erforderlich/notwendig, z.B. Seitenschutz, Verbau, PSA.
- Festgelegte Schutzmaßnahmen durch- und umsetzen, z.B. Anbringen des Seitenschutzes, Einbau von Grabenverbauelementen, Bestimmen des Verantwortlichen, Benutzen der persönlichen Schutzausrüstungen.
- Wirksamkeit der Schutzmaßnahmen überprüfen und ggf. anpassen.

Durchführung

- Bei gleichartigen Tätigkeiten oder Arbeitsplätzen (z.B. in Werkstatt, Büro) nur eine Tätigkeit bzw. Arbeitsplatz musterhaft beurteilen.
- Bei wechselnden Arbeitsbedingungen und Arbeitsabläufen (z.B. auf einer Baustelle) die musterhafte Anwendung prüfen und ggf. Gefährdungen für die jeweilige Baustelle ermitteln und beurteilen.

Wiederholung

- bei Änderungen im Betriebsablauf,
- bei neuen Arbeitsverfahren,
- nach Unfällen und Beinaheunfällen.



Mögliche Gefährdungen ②

Mechanische Gefährdungen	Elektrische Gefährdungen	Schall	Schwingungen	Gefahrstoffe	Brand/Explosion
<ul style="list-style-type: none"> • Absturz • stolpern, rutschen stürzen • erfasst/getroffen werden • unkontrolliert bewegte Teile • umstürzende/kippende Teile • schneiden • stechen 	<ul style="list-style-type: none"> • Stromschlag • gefährliche Körperströme • elektrostatische Aufladungen 	<ul style="list-style-type: none"> • Lärm 	<ul style="list-style-type: none"> • Hand-Arm-Schwingung, z.B. durch Abbruchhammer • Ganzkörper-Schwingung, z.B. bei Fahrerplätzen (Stapler u.a.) 	<ul style="list-style-type: none"> • Asbestfasern • Lösemittel • Isocyanate • Säuren, Laugen • PAK, PCB • Benzol • Dieselmotor-Emissionen • in Form von <ul style="list-style-type: none"> - Flüssigkeiten - Gasen - Dämpfen - Stäuben 	<ul style="list-style-type: none"> • bei Verwendung von Flüssiggas • Funkenflug, z.B. bei Schweißarbeiten • Staubexplosionen
Biologische Arbeitsstoffe	Körperliche Überlastungen	Klima	Strahlung	Psychosoziale Belastungen	Organisation
<ul style="list-style-type: none"> • Infektionen durch Keime, z.B. bei Kanalarbeiten, Krankenhausreinigung 	<ul style="list-style-type: none"> • Heben und Tragen • Zwangshaltungen 	<ul style="list-style-type: none"> • Hitze • Kälte • Zugluft • Luftfeuchtigkeit (Niederschläge) • Ozon 	<ul style="list-style-type: none"> • Elektromagnetische Felder, z.B. Nähe zu Funkmasten • Infrarot-/UV-Strahlung, z.B. Sonneneinstrahlung, Lichtbogen beim Schweißen • Laserstrahlung, z.B. bei der Vermessung 	<ul style="list-style-type: none"> • Überforderung • Unterforderung • Stress • Soziale Beziehungen, z.B. Mobbing 	<ul style="list-style-type: none"> • Arbeitsablauf • Arbeitszeit • Qualifikation • Unterweisung • Verantwortung
					Sonstige Gefährdungen
					<ul style="list-style-type: none"> Arbeiten in Über- und Unterdruck, in feuchtem Milieu, mit heißen Medien/Oberflächen u.a.

Dokumentation

- Ergebnis der Gefährdungsbeurteilung, festgelegte Schutzmaßnahmen und Überprüfung schriftlich dokumentieren.

Unterstützung

- Sicherheitsfachkraft, Sicherheitsbeauftragten, Betriebsarzt und/oder Betriebsrat bei der Durchführung der Gefährdungsbeurteilung hinzuziehen.
- Handlungshilfen der BG BAU verwenden, z.B. CD-ROMs zur Gefährdungsbeurteilung.

Weitere Informationen:

BGV A1 „Grundsätze der Prävention“
 BGR A1 „Grundsätze der Prävention“
 Arbeitsschutzgesetz
 Betriebssicherheitsverordnung
 TRBS 1111 „Gefährdungsbeurteilung und sicherheitstechnische Betreuung“
 Verordnung zum Schutz vor Gefahrstoffen (GefStoffV)

Lagerung von Druckgasflaschen in Gebäuden



A 38

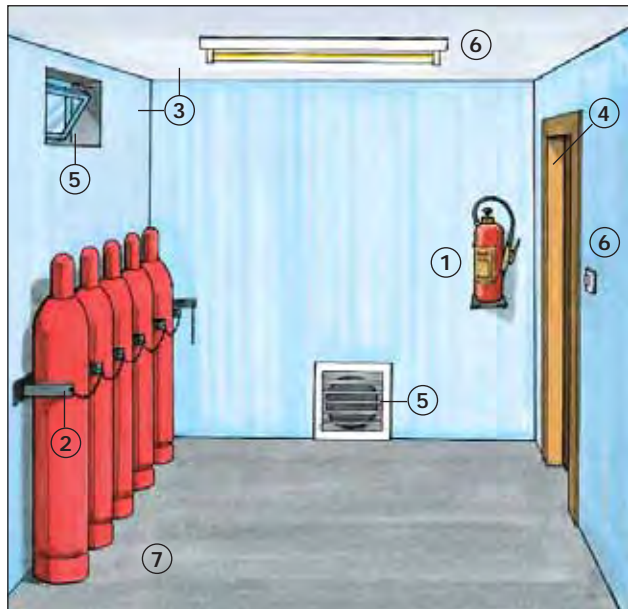

● Unzulässig ist die Lagerung in: **Lagerräume**

- Räumen unter Erdgleiche (Keller)
- Treppenträumen
- Fluren
- engen Höfen
- Durchgängen und Durchfahrten
- Garagen
- Arbeitsräumen

Ausnahme:

Eine Lagerung unter Erdgleiche ist zulässig, wenn der Fußboden des Lagers nicht tiefer als 1,5 m unter Geländeoberfläche liegt und bei natürlicher Lüftung des Raumes der Lüftungsgesamtquerschnitt $\geq 10\%$ der Raumgrundfläche ist und nicht mehr als 50 gefüllte Flüssiggasflaschen gelagert werden. Bei Lagerung von Druckgasflaschen ist Folgendes zu beachten:

- Betreten des Lagers durch Unbefugte ist untersagt. Ein entsprechendes Hinweisschild ist am Zugang zum Lager anzubringen.
- Es muss ein Feuerlöscher leicht erreichbar vorhanden sein ①.
- Druckgasflaschen möglichst stehend lagern. Bei liegender Lagerung Flaschen gegen Fortrollen sichern.
- Ausnahme: Flüssiggasflaschen müssen stehend gelagert werden.
- Stehende Druckgasflaschen gegen Umfallen und Herabfallen sichern ②.
- Ventile mit Schutzkappen und ggf. Verschlussmuttern sichern.
- Das Umfüllen von Druckgasen in Lagern ist unzulässig.
- Decken, Trennwände und

- Außenwände von Lagerräumen müssen mindestens feuerhemmend ausgeführt sein ③.
- Dächer müssen widerstandsfähig gegen Flugfeuer und strahlende Wärme sein.
 - Lagerräume, die an einen öffentlichen Verkehrsweg angrenzen, sind an dieser Seite mit einer Wand ohne Türen und, bis zu einer Höhe von 2,00 m, ohne offenbare Fenster oder sonstige Öffnungen auszuführen.
 - Lagerräume müssen durch selbstschließende feuerhemmende Türen gegenüber anschließenden Räumen abgetrennt sein ④.
 - Lagerräume, in denen mehr als 25 gefüllte Druckgasflaschen mit brennbaren Gasen gelagert werden, dürfen nicht unter oder über Aufenthaltsräumen liegen.
 - In Lagerräumen dürfen keine Gruben, Kanäle, Bodenabläufe und Schornsteinreinigungsöffnungen vorhanden sein.
 - Lagerräume für Druckgasflaschen mit brennbaren Gasen müssen mindestens einen Ausgang ins Freie haben.
 - Lagerräume müssen ausreichend be- und entlüftet werden. Natürliche Lüftung ist ausreichend, wenn unmittelbar ins Freie führende Zu- und Abluftöffnungen mit einem Mindestquerschnitt von jeweils 1/100 der Bodenfläche des Raumes vorhanden sind ⑤.
 - In Lagerräumen für brennbare Gase dürfen nur elektrische Anlagen und Betriebsmittel in explosionsgeschützter Ausführung verwendet werden ⑥.
 - Für einen sicheren Stand der Behälter durch ebene und feste Fußböden sorgen. Fußbodenbeläge müssen aus schwer entflammarem Material bestehen ⑦.

Abmessungen der Schutzbereiche für Druckgasflaschen mit brennbaren Gasen bei der Lagerung in Gebäuden

⑧

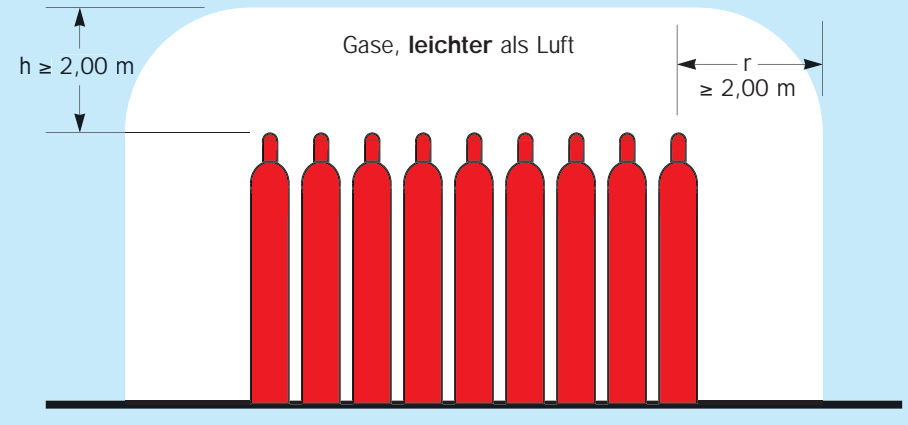

Abmessungen der Schutzbereiche für Druckgasflaschen mit brennbaren Gasen bei der Lagerung in Gebäuden

⑧

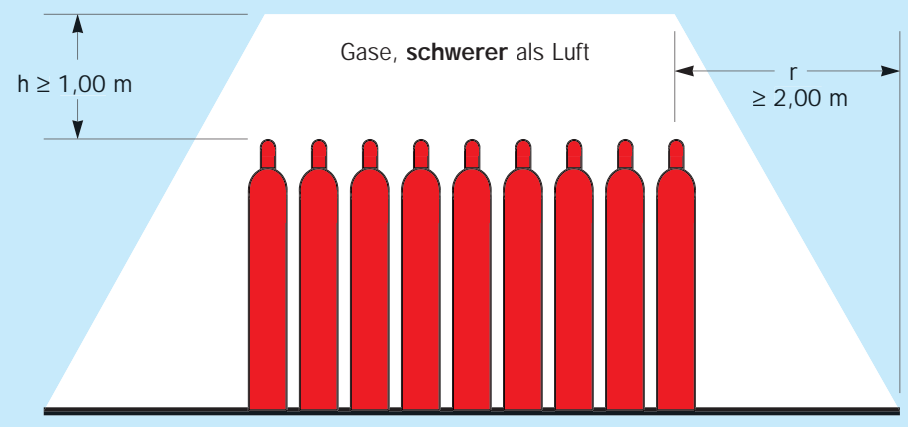

- Gefüllte Druckgasflaschen nicht in unmittelbarer Nähe von Wärmequellen lagern.
- Der Abstand von Druckgasflaschen zu Heizkörpern u. a. muss mindestens 0,50 m betragen.
- Druckgasflaschen nicht mit brennbaren Stoffen, z. B. Holz, Papier, brennbaren Flüssigkeiten, zusammen lagern.
- Druckgasflaschen mit brennbaren Gasen (Acetylen, Flüssiggas) und brandfördernden Gasen (Sauerstoff) dürfen zusammen gelagert werden, wenn

- die Gesamtzahl 150 Druckgasflaschen nicht übersteigt,
- untereinander ein Abstand von mindestens 2,0 m eingehalten wird.

Schutzbereich

- Druckgasflaschen mit brennbaren Gasen müssen von einem Schutzbereich umgeben sein ⑧. Im Schutzbereich dürfen sich keine Zündquellen befinden. Es muss ein Warnschild vorhanden sein.

- Bei Räumen mit einer Grundfläche $< 20 \text{ qm}$ ist der gesamte Raum Schutzbereich.

**Feuer- und Explosionsgefahr!
Rauchen und Umgang mit offenem Licht oder Feuer verboten!**

Weitere Informationen:
Technische Regeln Druckgase TRG 280
DVS*-Merkblatt 0212
*DVS = Deutscher Verband für Schweißen und verwandte Verfahren

Lagerung von Druckgasflaschen im Freien



A 174



- Unzulässig ist die Lagerung in:
 - engen Höfen
 - Durchgängen und Durchfahrten
 - in der Nähe von Gruben Kanälen, Abflüssen und tiefer liegenden Räumen
- Betreten des Lagers durch Unbefugte ist untersagt. Ein entsprechendes Hinweisschild ist am Zugang zum Lager anzubringen ①.
- Es muss ein Feuerlöscher leicht erreichbar vorhanden sein.
- Druckgasflaschen möglichst stehend lagern. Bei liegender Lagerung Flaschen gegen Fortrollen sichern.

Ausnahme: Flüssiggasflaschen müssen stehend gelagert werden.

- Stehende Druckgasflaschen gegen Umfallen und Herabfallen sichern.
- Ventile mit Schutzkappen und ggf. Verschlussmuttern sichern.
- Das Umfüllen von Druckgasen in Lägern ist unzulässig.
- Läger auf nicht umfriedeten Grundstücken im Freien sind einzuzäunen.
- Sicherheitsabstand $\geq 5,00$ m zu benachbarten Anlagen und Einrichtungen einhalten, wenn hiervon Gefahren, z.B. gefährliche Erwärmungen, ausgehen können.

- Bei Druckgasflaschen mit brennbaren Gasen dürfen sich im Schutzbereich ② ③ keine Zündquellen, Gruben, Kanäle, Bodenabläufe, Kellerniedergänge befinden.
- Der Schutzbereich darf sich nicht auf Nachbargrundstücke und öffentliche Verkehrsflächen erstrecken.
- Schutzbereich nur an max. zwei Seiten durch mindestens 2,00 m hohe öffnungslose Schutzwände aus nicht brennbarem Material einengen.

Abmessungen der Schutzbereiche für Druckgasflaschen mit brennbaren Gasen bei der Lagerung im Freien ②

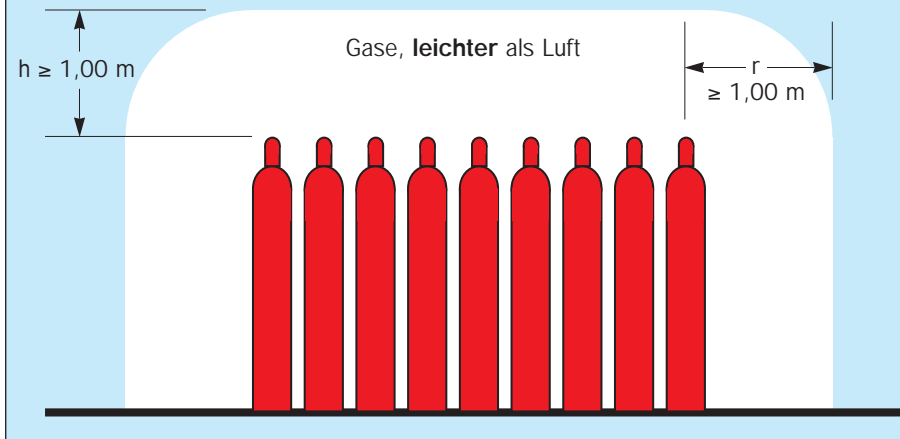

Abmessungen der Schutzbereiche für Druckgasflaschen mit brennbaren Gasen bei der Lagerung im Freien ③

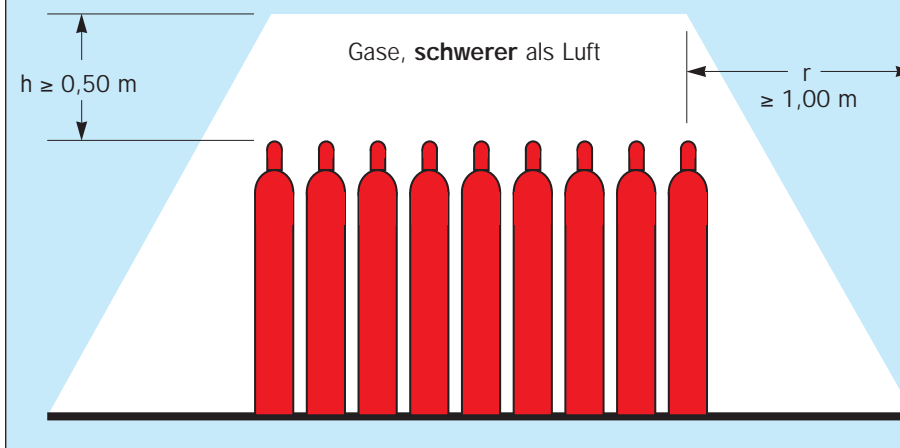

Weitere Informationen:

Technische Regeln Druckgase TRG 280
DVS* Merkblatt 0212
* DVS = Deutscher Verband für Schweißen und verwandte Verfahren

Gefahrstoffe

Kennzeichnung

Beschäftigungsbeschränkung

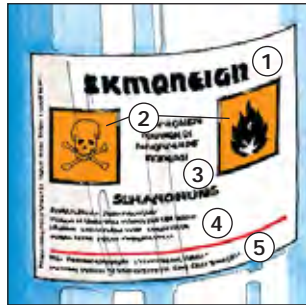

Ermittlungspflicht

● Es muss festgestellt werden, ob es sich um einen Gefahrstoff im Sinne der Gefahrstoffverordnung handelt: Gefahrstoffe verfügen über bestimmte Eigenschaften (Tabelle).

Kennzeichnung

- Gebinde oder Verpackungen müssen eine Kennzeichnung tragen, bestehend aus:
 - Bezeichnung des Stoffes oder der Zubereitung ①
 - Gefahrensymbol ② und zugehörige Gefahrenbezeichnung
 - Gefahrenhinweisen ③
 - Sicherheitsratschlägen ④
 - Hersteller, Einführer (Importeur) oder Lieferant ⑤
- Gefährliche Stoffe und Zubereitungen nur in zugelassenen Behältnissen aufbewahren und lagern.
- Beim Umfüllen von Originalgebinden in andere Behälter müssen diese wie das Originalgebinde gekennzeichnet sein.

Sicherheitsdatenblatt

- Das Sicherheitsdatenblatt enthält weitere Angaben zu
 - Erster Hilfe,
 - Schutzmaßnahmen,
 - Verhalten bei Störfällen u.a.
- Das Sicherheitsdatenblatt muss auf der Baustelle vorhanden sein.

Verwendungsverbote

- Für bestimmte Stoffe gibt es Verwendungsverbote oder -beschränkungen:
 - Benzol
 - Asbest
 - quarzhaltige Strahlmittel
 - Teer

Beschäftigungsbeschränkungen

- Jugendliche dürfen Gefahrstoffen nur ausgesetzt sein, wenn
 - dies zur Erreichung des Ausbildungszieles erforderlich ist,
 - die Aufsicht eines Fachkundigen gewährleistet ist,
 - der Arbeitsplatzgrenzwert unterschritten ist,
 - betriebsärztliche oder sicherheitstechnische Betreuung sichergestellt ist.
- werdende oder stillende Mütter dürfen mit Gefahrstoffen nur Umgang haben, wenn der Arbeitsplatzgrenzwert unterschritten ist.
- gebärfähige Arbeitnehmerinnen dürfen mit Blei oder Quecksilber nur Umgang haben, wenn der Arbeitsplatzgrenzwert eingehalten wird.
- werdende Mütter dürfen krebs-erzeugenden, fruchtschädigenden oder erbgutverändernden Stoffen nicht ausgesetzt sein.

Vorsorgeuntersuchungen

- Bei Überschreiten der Arbeitsplatzgrenzwerte sowie bei bestimmten Tätigkeiten sind spezielle arbeitsmedizinische Vorsorgeuntersuchungen durchzuführen. Diese können beim Betriebsarzt erfragt werden. ↗

Symbolanwendung – Auszug

Gefahrensymbol	Kennbuchstabe	Gefahrenbezeichnung (Eigenschaften)	Begriffsbestimmung nach Gefahrstoffverordnung
	T+	sehr giftig	äußerst schwere, akute oder chronische Gesundheitsschäden oder Tod
	T	giftig	erhebliche akute oder chronische Gesundheitsschäden oder Tod
	Xn	gesundheitsschädlich	akute oder chronische Gesundheitsschäden oder Tod
	C	ätzend	bewirkt in Berührung mit lebendem Gewebe dessen Zerstörung
	Xi	reizend	bewirkt Entzündung bei Berührung mit Haut und Schleimhäuten
	E	explosionsgefährlich	Explosionsgefahr ohne Luftsauerstoff
	O	brandfördernd	a) schnellerer Abbrand brennbarer Stoffe durch Sauerstoff-Abgabe b) organische Peroxide
	F+	hochentzündlich	flüssig Flammpunkt < 0 °C Siedepunkt < 35 °C
	F	leicht entzündlich	flüssig Flammpunkt < 21 °C
	F		fest nach kurzzeitiger Einwirkung einer Zündquelle leicht entzündlich
	F		selbstentzündlich Selbsterhitzung an Luft und Entzündung
	F		bei Berührung mit Wasser oder feuchter Luft, Bildung hochentzündlicher Gase
		entzündlich	flüssig Flammpunkt 21...55 °C
	N	umweltgefährlich	Veränderung der Beschaffenheit des Naturhaushaltes

Quelle: Kühn-Birett

Weitere Informationen:

BGV A1 „Grundsätze der Prävention“
BGR A1 „Grundsätze der Prävention“
BGV A4 „Arbeitsmedizinische Vorsorge“
Verordnung zum Schutz vor Gefahrstoffen (GefStoffV)
Gesetz zum Schutz der arbeitenden Jugend (J-Arb.Sch.G)
Betriebssicherheitsverordnung
Techn. Regeln Gefahrstoffe (TRGS)
Verordnung zum Schutz der Mütter am Arbeitsplatz

Gefahrstoffe

Grundanforderungen/Maßnahmen



A 181

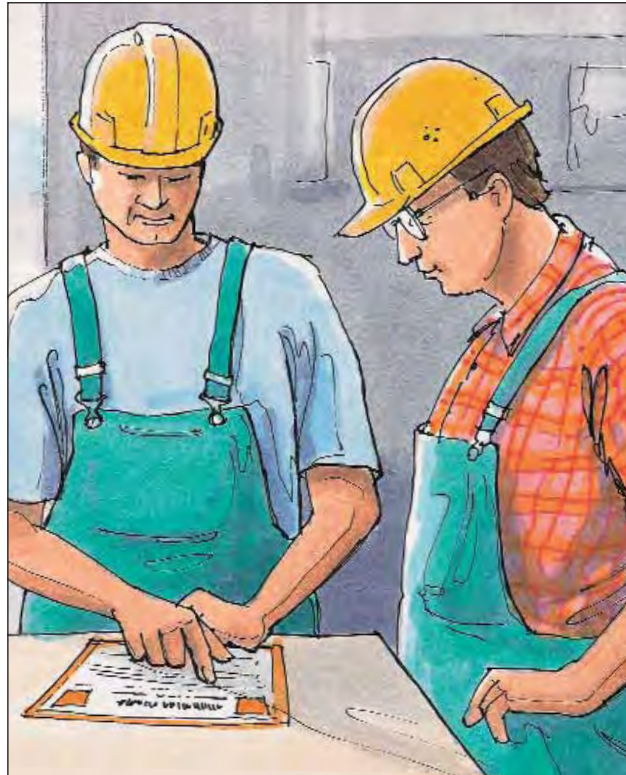

Vor der Arbeit

- Feststellen, ob es sich um einen Gefahrstoff handelt und prüfen, ob ein anderer, gesundheitlich ungefährlicherer Stoff verwendet werden kann. (Informationen beim Hersteller oder Fachhandel einholen.)
- Falls ein Gefahrstoff verwendet werden muss, Produktinformation und Sicherheitsdatenblatt beim Hersteller, Lieferanten oder Importeur anfordern.
- Enthält das Sicherheitsdatenblatt nur unzureichende Angaben, sind beim Hersteller ergänzende

Hinweise zu den Gefahren und Schutzmaßnahmen zu erfragen. Beispiel: Wenn der Gefahrstoff unter speziellen Bedingungen vom Verwender eingesetzt wird.

- Betriebsanweisung erstellen (Muster einer Betriebsanweisung siehe Rückseite). Hierbei ist Ihre Berufsgenossenschaft behilflich.
- Beschäftigte anhand der Betriebsanweisung vor Arbeitsbeginn, mindestens jedoch einmal jährlich und vor Einsatz eines neuen Produktes, über die Gefahren unterweisen.
- Beschäftigte über Erste-Hilfe-Maßnahmen unterrichten.

Während der Arbeit

- Nicht essen, trinken, rauchen.
- Hautkontakt vermeiden.
- Beim Umfüllen in kleinere Gebinde nur bruchfeste und beständige Behältnisse, z. B. Kunststoffbehälter, benutzen und diese wie das Originalgebinde kennzeichnen.
- Spritzer beim Umfüllen vermeiden (z. B. durch Heber oder Pumpen). Körperschutzmittel benutzen.
- Benetzte Kleidungsstücke sofort ausziehen.
- Verschmutzte Arbeitskleidung einschließlich des Schuhwerks muss getrennt von Straßenkleidung aufbewahrt und regelmäßig gereinigt werden.
- Hautschutz beachten: Vor der Arbeit und nach den Pausen gezielter Hautschutz, nach der Arbeit und vor den Pausen richtige Hautreinigung, nach der Reinigung und am Arbeitseende Hautpflegemittel verwenden.

Vorsorgeuntersuchungen

- Bei Überschreitung von Arbeitsplatzgrenzwerten sind arbeitsmedizinische Vorsorgeuntersuchungen erforderlich.

Weitere Informationen:

BGV A1 „Grundsätze der Prävention“
BGR A1 „Grundsätze der Prävention“
BGV A4 „Arbeitsmedizinische Vorsorge“
Verordnung zum Schutz vor Gefahrstoffen (GefStoffV)
Technische Regeln Gefahrstoffe (TRGS)

Betriebsanweisung Nr. Gem. §14 GEFSTOFFV

Betrieb: MUSTER

Baustelle/Tätigkeit:

Druckdatum:



Leicht entzündlich

Stark lösemittelhaltige Klebstoffe/ Vorstriche, toluolhaltig

GISCODE: S 6



Gesundheitsschädlich

Gefahren für Mensch und Umwelt

Einatmen, Verschlucken (Essen, Trinken, Rauchen mit beschmutzten Händen) oder Aufnahme durch die Haut können zu Gesundheitsschäden führen. Kann reizen. Kann Schwindel und Kopfschmerzen hervorrufen. Dauerhafte Schäden möglich. Kann zu Allergien führen. Bei durchtränktem Material (z. B. Kleidung, Putzlappen) besteht erhöhte Entzündungsgefahr. Wassergefährdend – Eindringen in Boden, Gewässer und Kanalisation vermeiden!

Schutzmaßnahmen und Verhaltensregeln

Arbeiten nur bei Frischluftzufuhr, vor allem im Bodenbereich! Nur ex-geschützte Ventilatoren einsetzen! Auf keinen Fall rauchen, von Zündquellen (auch elektrischen Geräten ohne Ex-Schutz) fernhalten, offene Flammen vermeiden, kriechende Dämpfe können in größerer Entfernung zur Entzündung führen! Arbeitsbereich absperren! Warnschild „Explosionsgefahr!“ Vorratsmenge auf einen Schichtbedarf beschränken! Gefäße nicht offen stehen lassen! Berührung mit Augen, Haut und Kleidung vermeiden! Produktreste von den Händen entfernen! Nach Arbeitseende und vor jeder Pause Hände gründlich reinigen! Hautpflegemittel verwenden! Verunreinigte Kleidung wechseln! Nach Arbeitseende Kleidung wechseln!

Augenschutz: Bei Spritzgefahr: Schutzbrille!

Atemschutz: Nur umgebungsluftunabhängiges Atemschutzgerät verwenden!

Hautschutz: Für alle unbedeckten Körperteile fettfreie oder fettarme (Öl-in-Wasser-Emulsion) Hautschutzsalbe verwenden!

Handschutz: Schutzhandschuhe aus Nitril oder Butylkautschuk.

Verhalten im Gefahrenfall

Mit Spachtel aufnehmen, aushärten lassen und entsorgen! Reste z. B. mit Sand abstreuen und mechanisch entfernen. Produkt ist brennbar, geeignete Löschmittel: Kohlendioxid, Löschpulver, Schaum oder Wasser im Sprühstrahl (kein Vollstrahl)! Bei Brand in der Umgebung Behälter und Gebinde mit Sprühwasser kühlen!

Zuständiger Arzt oder Klinik:

Fluchtweg:

Unfalltelefon:

Erste Hilfe

Bei jeder Erste-Hilfe-Maßnahme: Selbstschutz beachten und umgehend Arzt verständigen.

Nach Augenkontakt: 10 Minuten mit Wasser oder Augenspüllösung spülen.

Nach Hautkontakt: Verunreinigte Kleidung sofort wechseln. Mit viel Wasser und Seife reinigen.

Nach Einatmen: An die frische Luft bringen! Atemwege freihalten: Zahnprothesen, Erbrochenes entfernen. Bei Bewusstlosigkeit: stabile Seitenlage. Bei Atem- oder Herzstillstand: sofort künstliche Beatmung und Herzdruckmassage.

Nach Verschlucken: Kein Erbrechen herbeiführen. Bei Bewusstsein sofort in kleinen Schlucken viel Wasser trinken lassen.

Ersthelfer:

Sachgerechte Entsorgung

Abfälle nicht vermischen, sondern zur ordnungsgemäßen Beseitigung bzw. Wiederverwertung getrennt sammeln!

Elektrische Anlagen und Betriebsmittel auf Bau- und Montagestellen

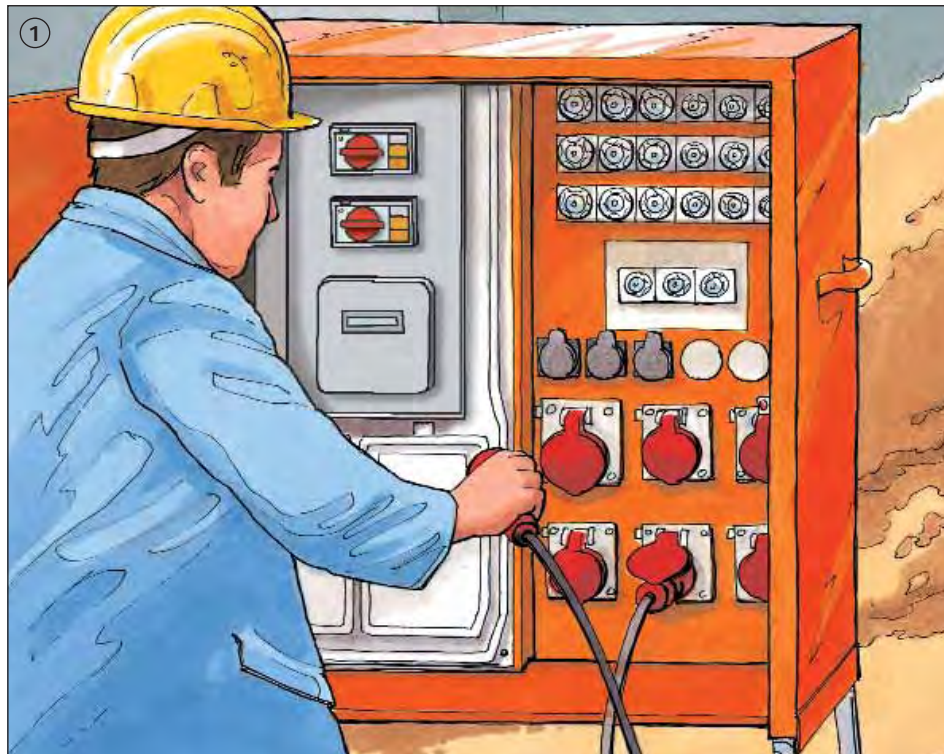

Errichtung und Instandsetzung

● Elektrische Anlagen und Betriebsmittel dürfen nur von Elektrofachkräften oder von elektrotechnisch unterwiesenen Personen unter Leitung und Aufsicht von Elektrofachkräften errichtet, verändert und instand gehalten werden

Prüfung

● Elektrische Anlagen und Betriebsmittel sind zu prüfen – nach Errichtung, Veränderung und Instandsetzung,

– regelmäßig entsprechend den Prüffristen.

Speisepunkte

● Elektrische Betriebsmittel müssen von besonderen Speisepunkten aus mit Strom versorgt werden. Als besondere Speisepunkte gelten z.B.:

- Baustromverteiler ①
- der Baustelle zugeordnete Abzweige ortsfester elektrischer Anlagen
- Transformatoren mit getrennten Wicklungen
- Ersatzstromversorgungsanlagen

● Steckdosen in Hausinstallationen dürfen nicht verwendet werden.

Speisepunkt für kleine Baustellen

● Werden elektrische Betriebsmittel nur einzeln benutzt bzw. sind die Bauarbeiten geringen Umfangs, dürfen als Speisepunkte auch

- Kleinstbaustromverteiler,
- Schutzverteiler,
- ortsveränderliche Schutzeinrichtungen

verwendet werden.

Diese Einrichtungen dürfen auch über Steckvorrichtungen in Hausinstallationen betrieben werden.

Schutzmaßnahmen bei indirektem Berühren

- TT-System und TN-S-System
- Stromkreise mit Steckvorrichtungen \leq AC 32 A über Fehlerstrom-Schutzeinrichtungen (RCD) mit einem Bemessungsfehlerstrom $I_{\Delta N} \leq 30$ mA betreiben.
- Andere Stromkreise mit Steckvorrichtungen über Fehlerstrom-Schutzeinrichtungen (RCD) mit einem Bemessungsfehlerstrom $I_{\Delta N} \leq 500$ mA betreiben.
- IT-Systeme nur mit Isolationsüberwachung betreiben.
- Weitere Schutzmaßnahmen: Als Schutzmaßnahme hinter Speisepunkten ist auch zulässig:
 - Schutzkleinspannung (SELV)
 - Schutztrennung
 - Betrieb von Ersatzstromversorgungsanlagen

Zusätzliche Hinweise für frequenzgesteuerte Betriebsmittel

- Frequenzgesteuerte Betriebsmittel können Schutzmaßnahmen beeinträchtigen oder unwirksam machen. Dies kann verhindert werden, wenn:
 - frequenzgesteuerte einphasige Betriebsmittel AC 230 V/16 A, z.B. Rüttler, HF-Werkzeuge, über pulsstromsensitive Fehlerstrom-Schutzeinrichtungen (Typ A) mit $I_{\Delta N} \leq 30$ mA betrieben werden,
 - frequenzgesteuerte Betriebsmittel mit Steckvorrichtungen AC 400 V mit $I_N \leq 32$ A nur über allstromsensitive Fehlerstrom-Schutzeinrichtungen (Typ B) mit $I_{\Delta N} \leq 30$ mA oder über einen Trenntransformator betrieben werden,
 - frequenzgesteuerte Betriebsmittel, die über Steckvorrichtungen AC 400 V mit $I_N > 32$ A bis ≤ 63 A angeschlossen werden, über allstromsensitive

Fehlerstrom-Schutzeinrichtungen (Typ B) mit $I_{\Delta N} \leq 500$ mA oder über einen Trenntransformator betrieben werden,

- frequenzgesteuerte Betriebsmittel durch Festanschluss oder über Sondersteckvorrichtungen angewendet werden, die Abschaltbedingungen eingehalten sind und nachgeschaltete Stromkreise keine Steckvorrichtungen enthalten,
- Stromkreisen mit allstromsensitiven Fehlerstrom-Schutzeinrichtungen (Typ B) keine pulsstromsensitiven Schutzeinrichtungen (Typ A) vorgeschaltet sind.

Elektrische Leitungen

- Als bewegliche Leitungen sind Gummischlauchleitungen HO7RN-F oder gleichwertige Bauarten zu verwenden.
- Anschlussleitungen bis 4 m Länge von handgeführten Elektrowerkzeugen sind auch in der Bauart HO5RN-F zulässig.
- Leitungen, die mechanisch besonders beansprucht werden, sind geschützt zu verlegen, z.B. unter festen Abdeckungen.
- Leitungsroller sollen aus Isolierstoff bestehen. Sie müssen eine Überhitzungs-Schutzeinrichtung haben. Die Steckdosen müssen spritzwassergeschützt ausgeführt sein.

Installationsmaterial

- Steckvorrichtungen sind nur mit Isolierstoffgehäuse und nach folgenden Bauarten zulässig:
 - Steckvorrichtungen, zweipolig mit Schutzkontakt
 - CEE-Steckvorrichtungen, 5-polig
- Schalter und Steckvorrichtungen müssen mindestens spritzwassergeschützt ausgeführt sein und eine ausreichende mechanische Festigkeit besitzen.

Leuchten

- Bauleuchten müssen mindestens sprühwassergeschützt ausgeführt sein. Sie sollen für rauen Betrieb geeignet sein.
- Hand-/Bodenleuchten, ausgenommen solche für Schutzkleinspannung, müssen schutzisoliert und strahlwassergeschützt ausgeführt sein.

Symbole auf elektrischen Betriebsmitteln

	Gefährliche elektrische Spannung
	Schutzisoliert (Schutzklasse II)
	Schutzkleinspannung (Schutzklasse III)
	Trenntransformator (Schutztrennung)
	Explosionsschutztafel, baumustergeprüfte Betriebsmittel
	Für rauen Betrieb
	Staubgeschützt
	Regengeschützt (Sprühwassergeschützt)
	Spritzwassergeschützt
	Strahlwassergeschützt

Weitere Informationen:

BGV A3 „Elektrische Anlagen und Betriebsmittel“ mit Durchführungsanweisungen
 BGI 608 „Auswahl und Betrieb elektrischer Anlagen und Betriebsmittel auf Bau- und Montagestellen“
 BGI 600 „Auswahl und Betrieb ortsveränderlicher elektrischer Betriebsmittel“
 BGI 594 „Einsatz von elektrischen Betriebsmitteln bei erhöhter elektrischer Gefährdung“
 Elektrotechnische Regeln (DIN VDE-Bestimmungen)
 Betriebssicherheitsverordnung
 TRBS 2131 „Elektrische Gefährdungen“

Elektrische Anlagen und Betriebsmittel

Wiederholungsprüfungen



Elektrische Anlagen und Betriebsmittel sind regelmäßig durch Elektrofachkräfte zu überprüfen und durch Prüfetikett, Banderole o. Ä. zu kennzeichnen. Die Prüfungen sind nachzuweisen.

Ortsfeste elektrische Anlagen und Betriebsmittel

Ortsfeste elektrische Betriebsmittel sind fest angebrachte Betriebsmittel oder Betriebsmittel, die keine Tragevorrichtung haben und deren Masse so groß ist, dass sie nicht leicht bewegt werden können. Dazu gehören auch elektrische Betriebsmittel, die vorübergehend fest angebracht sind und über bewegliche Anschlussleitungen betrieben werden. Für ortsfeste elektrische Anlagen und Betriebsmittel sind die Forderungen hinsichtlich Prüffrist und Prüfer erfüllt, wenn die gemäß der Tabelle 1A (BGV A3) genannten Festlegungen eingehalten werden.

Wiederholungsprüfungen ortsfester elektrischer Anlagen und Betriebsmittel nach Tabelle 1A, BGV A3

Anlage/Betriebsmittel	Prüffrist	Art der Prüfung	Prüfer
Elektrische Anlagen und ortsfeste Betriebsmittel	4 Jahre	auf ordnungsgemäßen Zustand	Elektrofachkraft ³⁾
Elektrische Anlagen und ortsfeste elektrische Betriebsmittel in „Betriebsstätten, Räumen und Anlagen besonderer Art“, z.B. Baustellen	1 Jahr		
Schutzmaßnahmen mit Fehlerstrom-Schutzeinrichtungen in nichtstationären Anlagen ²⁾	1 Monat	auf Wirksamkeit	Elektrofachkraft oder elektrotechnisch unterwiesene Person bei Verwendung geeigneter Mess- und Prüfgeräte ³⁾
Fehlerstrom-, Differenzstrom und Fehlerspannungs-Schutzschalter – in stationären Anlagen ¹⁾ – in nichtstationären Anlagen ²⁾	6 Monate arbeitstäglich	auf einwandfreie Funktion durch Betätigen der Prüfeinrichtung	Benutzer

1) Stationäre Anlagen sind solche, die mit ihrer Umgebung fest verbunden sind, z.B. Installationen in Gebäuden, Baustellenwagen, Containern und auf Fahrzeugen.

2) Nichtstationäre Anlagen sind dadurch gekennzeichnet, dass sie entsprechend ihrem bestimmungsgemäßen Gebrauch nach dem Einsatz wieder abgebaut (zerlegt) und am neuen Einsatzort wieder aufgebaut (zusammengeschaltet) werden. Hierzu gehören z.B. Anlagen auf Bau- und Montagestellen, fliegende Bauten.

3) Die Verantwortung für die ordnungsgemäße Durchführung der Prüfungen obliegt einer Elektrofachkraft. Stehen für die Mess- und Prüfaufgaben geeignete Mess- und Prüfgeräte zur Verfügung, dürfen auch elektrotechnisch unterwiesene Personen unter Leitung und Aufsicht einer Elektrofachkraft prüfen.

Wiederholungsprüfungen ortsveränderlicher elektrischer Betriebsmittel nach Tabelle 1B, BGV A3

Anlage/Betriebsmittel	Prüffrist Richt- und Maximalwerte	Art der Prüfung	Prüfer
ortsveränderliche elektrische Betriebsmittel (soweit benutzt)	Richtwert 6 Monate, auf Baustellen 3 Monate ⁵⁾ . Wird bei Prüfungen eine Fehlerquote < 2 % erreicht, kann die Prüffrist entsprechend verlängert werden.	auf ordnungsgemäßen Zustand	Elektrofachkraft bei Verwendung geeigneter Mess- und Prüfgeräte, auch elektrotechnisch unterwiesene Person ⁴⁾
Verlängerungs- und Geräteanschlussleitungen mit Steckvorrichtung	Maximalwert: Auf Baustellen, in Fertigungsstätten oder unter ähnlichen Bedingungen 1 Jahr. In Büros oder unter ähnlichen Bedingungen 2 Jahre.		
Anschlussleitungen mit Stecker			
bewegliche Leitungen mit Stecker und Festanschluss			

4) Die Verantwortung für die ordnungsgemäße Durchführung der Prüfung ortsveränderlicher elektrischer Betriebsmittel darf auch eine elektrotechnisch unterwiesene Person übernehmen, wenn geeignete Mess- und Prüfgeräte verwendet werden.

5) Unternehmer, die diese variable Regelung nicht in Anspruch nehmen wollen, erfüllen die Anforderungen auch, wenn die Prüffristen in der nachfolgenden Tabelle eingehalten werden.

Betriebsspezifische Wiederholungsprüfungen ortsveränderlicher Betriebsmittel auf Baustellen nach BGI 608

Betriebsbedingungen	Beispiele/Baustelle	Frist
Betriebsmittel, die sehr hohen Beanspruchungen unterliegen	Schleifen von Metallen (Aluminium, Magnesium und gefetteten Blechen), Verwendung in Bereichen mit leitfähigen Stäuben	wöchentlich
	Nassschleifen von nichtleitenden Materialien, Kernbohren, Stahlbau, Tunnel- und Stollenbau	3 Monate
normaler Betrieb	Hochbau, Innenausbau, allgemeiner Tiefbau, Elektroinstallation, Sanitär- und Heizungsinstallation, Holzlaubau	6 Monate

Als Kriterium zur Festlegung der Prüffristen gilt Tabelle 1B der Durchführungsanweisung zur BGV A3. Das Maß zur Orientierungshilfe ist die bei der Prüfung aufgetretene Fehlerquote. Liegt diese unter 2%, darf die Prüffrist verlängert werden. Die Fehlerquote ermittelt sich aus dem Anteil der Betriebsmittel mit Mängeln an der Gesamtzahl der geprüften Betriebsmittel.

Ortsveränderliche elektrische Betriebsmittel

Ortsveränderliche elektrische Betriebsmittel sind solche, die während des Betriebes bewegt werden oder die leicht von einem Platz zum anderen gebracht werden können, während sie an dem Versorgungsstromkreis angeschlossen sind.

Weitere Informationen:

BGV A3 „Elektrische Anlagen und Betriebsmittel“ mit Durchführungsanweisungen BGI 608 „Auswahl und Betrieb elektrischer Anlagen und Betriebsmittel auf Bau- und Montagestellen“
 BGI 600 „Auswahl und Betrieb ortsveränderlicher elektrischer Betriebsmittel“
 Elektrotechnische Regeln (DIN VDE-Bestimmungen)
 Betriebssicherheitsverordnung
 TRBS 1201 „Prüfungen von Arbeitsmitteln“
 TRBS 1203 Teil 1 „Befähigte Personen – Besondere Anforderungen – Elektrische Gefährdungen“

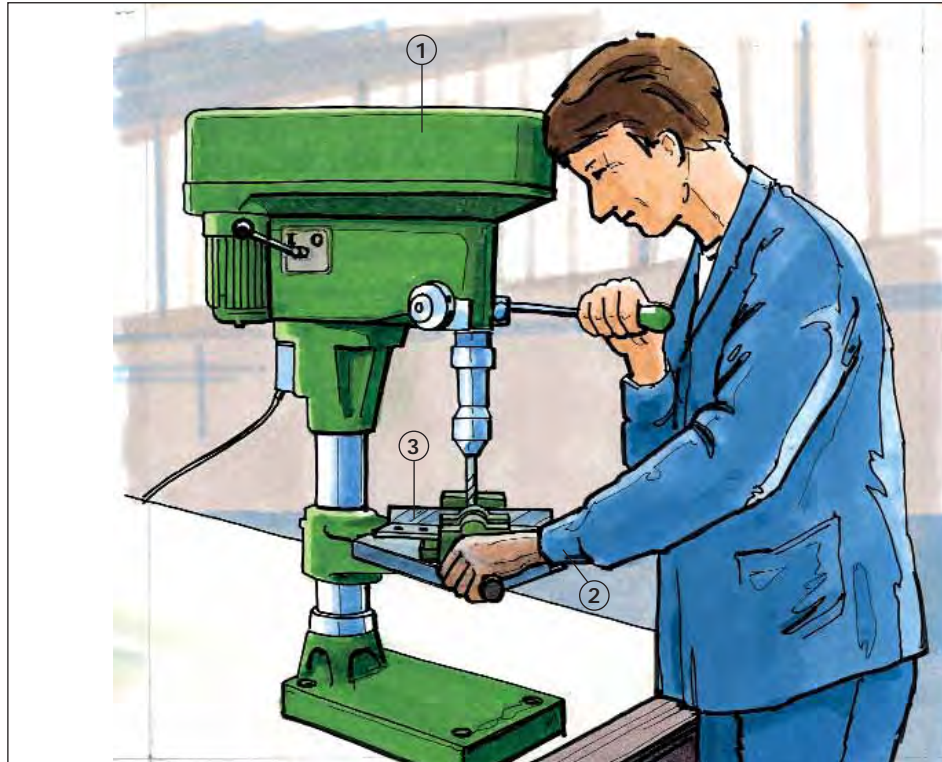

Betrieb

- Auf Verkleidung des Antriebs achten ①.
- Eng anliegende Kleidung tragen, Ärmel nach innen umschlagen ②.
- Langes Haar schützen.
- Werkstücke beim Bohren sicher festspannen bzw. auflegen ③. Lange Werkstücke unterstützen.
- Niemals Handschuhe tragen.

- Nur Spannvorrichtungen mit verdeckten oder versenkten Schrauben benutzen.
- Ringe, Ketten, Armbanduhren oder ähnliche Gegenstände vor Arbeitsbeginn ablegen.
- Geeignete Späneaken und ggf. Handfeger benutzen.
- Niemals bei laufender Maschine ein- oder ausspannen.
- Beim Bohren spröder Werkstoffe Schutzbrille benutzen.
- Nicht an laufender Bohrspindel vorbeigreifen.
- Maschine nur bei Stillstand säubern.

Vorsorgeuntersuchungen

- Spezielle arbeitsmedizinische Vorsorgeuntersuchungen veranlassen, wenn die Beschäftigten gehörschädigendem Lärm ausgesetzt sind.

Hinweise für Ständerbohrmaschinen

- Nur standsichere Bohrstände mit auf das Gewicht der Bohrmaschine abgestimmter Rückstellfeder benutzen.
- Maschinentisch nach Höhenverstellung wieder feststellen.

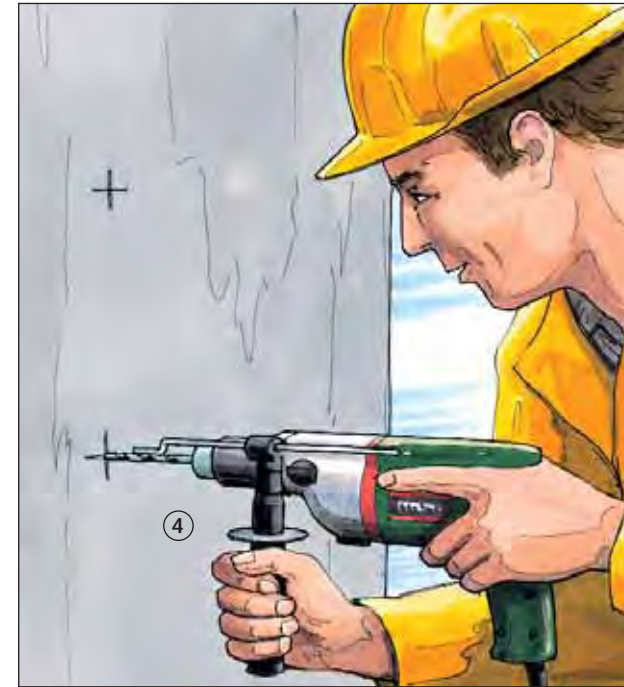

Hinweise bei der Verwendung von Kühlschmierstoffen

- Zum Kühlen möglichst Wasser oder nichtwassermischbare Kühlschmierstoffe, z. B. Bohr- oder Schneidöle, verwenden.
- Bei der Verwendung von wassergemischten Kühlschmierstoffen, z. B. Emulsionen, Nitritgehalt und pH-Wert mindestens wöchentlich überprüfen.
- Hautkontakt mit Kühlschmierstoffen vermeiden. Schutzbrillen oder Gesichtsschutz, wenn die Kleidung benetzt werden kann, auch Schutzschürzen benutzen. Hautschutzmittel verwenden.
- Nicht mehr verwendungsfähige Kühlschmierstoffe in Behältern sammeln, kennzeichnen und fachgerecht als Sonderabfall entsorgen.

Hinweise für Magnetständerbohrmaschinen

- Auf einwandfreie magnetische Ankopplung des Ständerfußes achten (Werkstückoberflächen müssen frei von Rost, Farbe, Spänen usw. sein).
- An hoch gelegenen Arbeitsplätzen sowie bei Vertikal- und Überkopfbohrarbeiten Bohrmaschine mit Seil oder Kette gegen Herabfallen bei evtl. Stromausfall sichern.

Hinweise für Handbohrmaschinen

- Maschine mit beiden Händen halten.
- Zusatzhandgriffe benutzen ④.
- Beim Bohren spröder Werkstoffe in Augenhöhe und über dem Kopf Schutzbrille benutzen.
- Bohrmaschine nur im Stillstand ablegen.
- Bohrarbeiten nicht von der Anlegeleiter ausführen.
- Vor Bohrerwechsel Netzstecker ziehen.

Weitere Informationen:

Betriebssicherheitsverordnung
BGR 500 „Betreiben von Arbeitsmitteln“
BGV A3 „Elektrische Anlagen und Betriebsmittel“
BGR 143 „Tätigkeiten mit Kühlschmierstoffen“

Handbetriebene Scheren und Stanzen



B 13

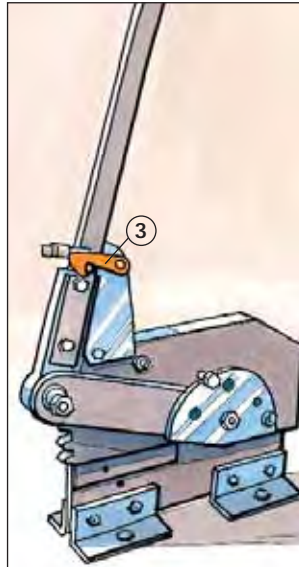
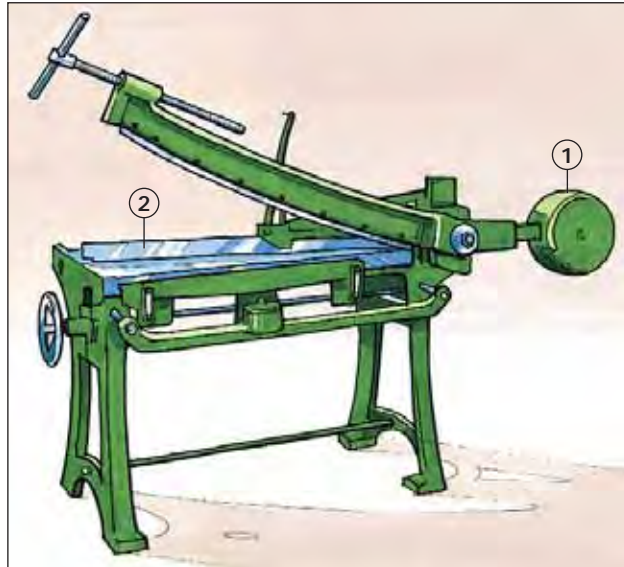

Betrieb

- Zulässige Schnittleistung beachten, verschlissene Messer austauschen.
- Bei der Handhabung von Blechen Handschuhe tragen.
- Geeignete Blechhebezeuge verwenden.

Schlagscheren

- Gegengewicht am Messerbalken so ausbalancieren und unverschiebbar feststellen, dass das bewegliche Obermesser nicht selbsttätig niedergehen kann ①.
- Schnittlinie auf ganzer Länge durch Schutzleiste oder Balkenniederhalter abdecken ②.

Handhebelscheren und Handhebelstanzen

- Hochgestellte Hebel in Ruhestellung und gegen unbeabsichtigtes Herabfallen sichern ③.
- Bei der Aufstellung von Hebel-scheren auf eventuelle Quetsch- und Scherstellen, auch während des Schneidvorganges, achten.
- Werkstück durch Niederhalter gegen Hochkanten sichern.
- Arbeitsplatz von Abfällen freihalten.
- Maschinen sicher und leicht zugänglich aufstellen.

Weitere Informationen:

Betriebssicherungsverordnung
BGR 500 „Betreiben von Arbeitsmitteln“

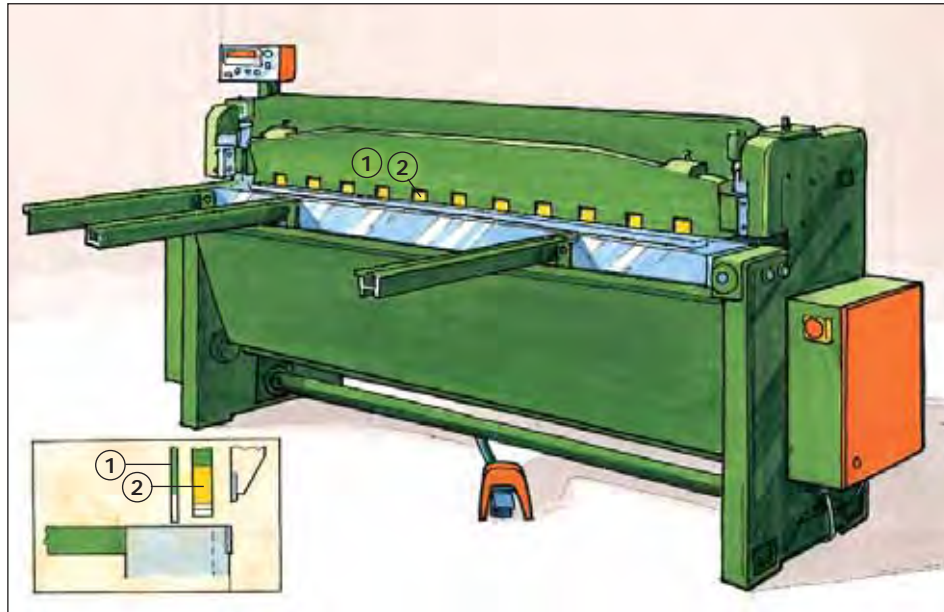

Betrieb

- Zulässige Schnittleistung beachten, verschlissene Messer austauschen.
- Bei der Handhabung von Blechen Handschuhe tragen.
- Geeignete Blechhebezeuge verwenden.

Tafelscheren

- Schnittlinie sowie Stempel- oder Balkenniederhalter auf ganzer Länge durch Schutzleiste oder Schutzgitter abdecken ①.
- Hub der Niederhalter so gering wie möglich einstellen und der jeweils zu schneidenden Materialdicke anpassen ②.

- Unter dem Tisch liegende Gegenstände gegen unbeabsichtigtes Betätigen und Einrücken sichern.
- Auf ordnungsgemäße Funktion der Nachschlagsicherung achten.
- Bei unumgänglichen Arbeiten an oder von der Rückseite auch hier entsprechende Schutzvorrichtung anbringen. Gefahrenbereiche absperren und Einrückhebel festlegen oder Maschine ausschalten.
- Umrüst- und Reparaturarbeiten niemals an laufender Maschine durchführen. Einrückhebel festlegen oder Auslöseschaltersichern.

Zusätzliche Hinweise für Rundscheren

- Kraftbetriebene Rundscheren an der Einlaufseite des Obermessers mit Fingerabweiser ausrüsten ③.

Zusätzliche Hinweise für Universalscheren

- Werden beim Auslösen des Schneidvorgangs mehrere Werkzeuge gleichzeitig betätigt, sind die nicht benutzten Werkzeuge gegen unbeabsichtigtes Hineingreifen zu sichern ④.
- Lange Werkstücke unterstützen.

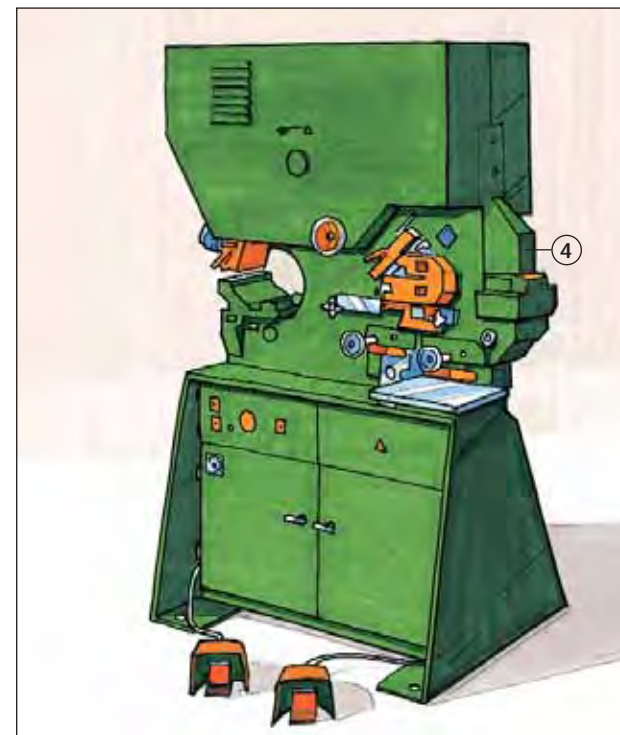
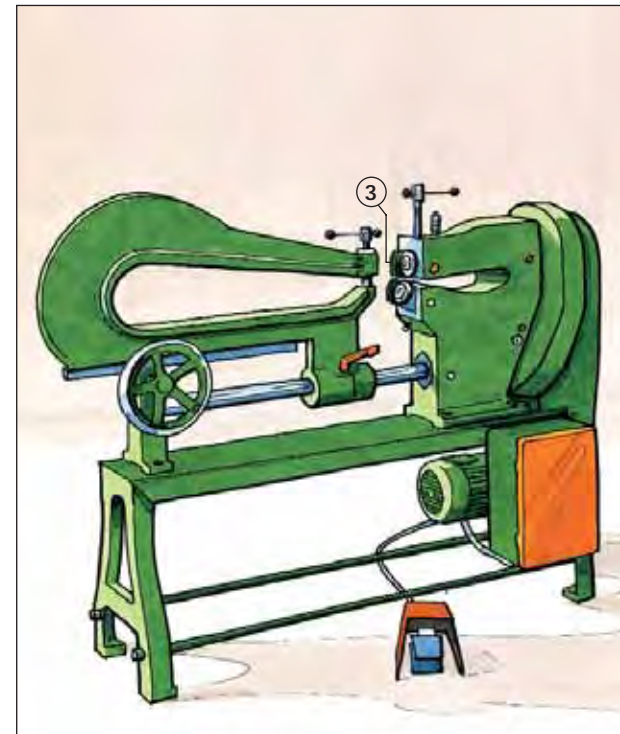

Weitere Informationen:

Betriebssicherungsverordnung
BGR 500 „Betreiben von Arbeitsmitteln“

Metallsägen



B 15

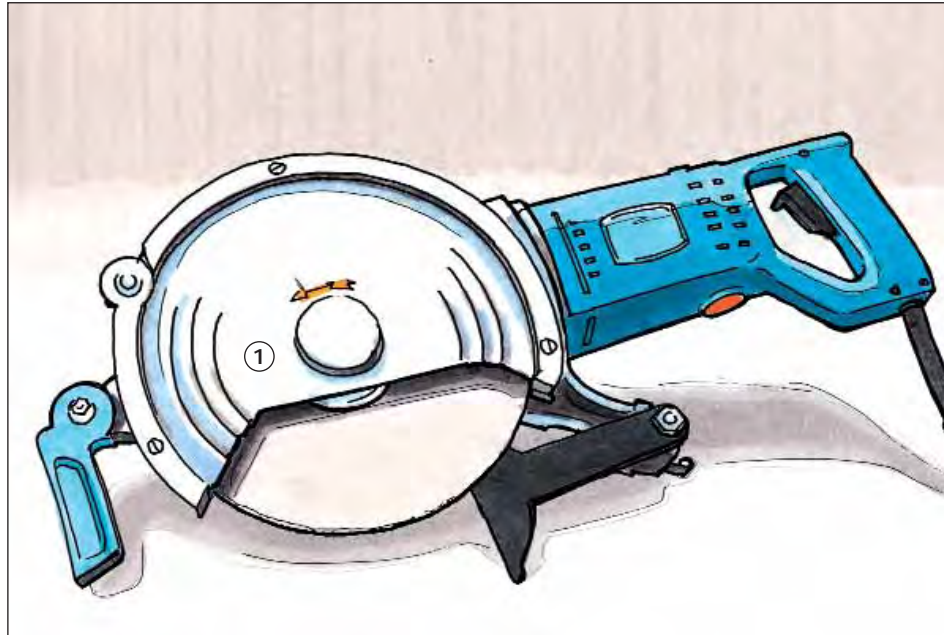

- Sägeblätter bis auf den zum Sägen benötigten Teil verkleiden ①.
- Zu sägende Teile fest einspannen ②.
- Lange Werkstücke unterstützen.
- Nicht am laufenden Sägeblatt vorbeigreifen.
- Beschädigte Sägeblätter sofort auswechseln.
- Niemals Handschuhe tragen.
- Handfeger zur Spänebeseitigung benutzen.
- Keine weichen Materialien (z. B. ausgeglühte Kupferrohre) sägen.
- Beim Sägen in Augenhöhe und über dem Kopf Schutzbrille benutzen.
- Hand-Maschinensäge nur nach völligem Stillstand ablegen. ➔

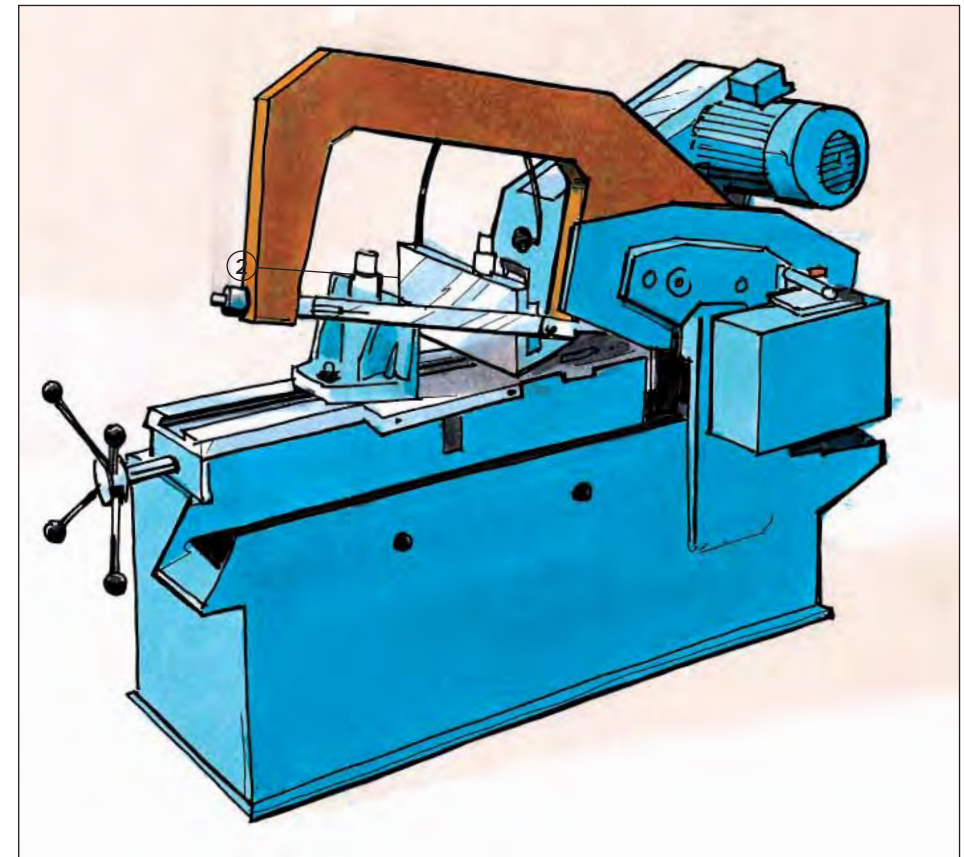
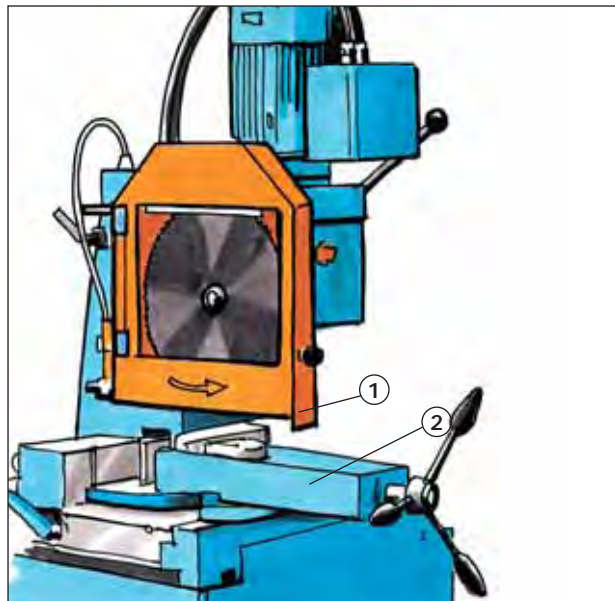

Vorsorgeuntersuchungen

- Spezielle arbeitsmedizinische Vorsorgeuntersuchungen veranlassen, wenn die Beschäftigten gehörschädigendem Lärm ausgesetzt sind.

Hinweise bei der Verwendung von Kühlschmierstoffen

- Zum Kühlen möglichst Wasser oder nichtwassermischbare Kühlschmierstoffe, z. B. Bohr- oder Schneidöle, verwenden.
- Bei der Verwendung von wassergemischten Kühlschmierstoffen, z. B. Emulsionen, Nitritgehalt und pH-Wert mindestens wöchentlich überprüfen.

- Hautkontakt mit Kühlschmierstoffen vermeiden. Schutzbrillen oder Gesichtsschutz, wenn die Kleidung benetzt werden kann, auch Schutzschürzen benutzen. Hautschutzmittel verwenden.
- Nicht mehr verwendungsfähige Kühlschmierstoffe in Behältern sammeln, kennzeichnen und fachgerecht als Sonderabfall entsorgen.

Weitere Informationen:

Betriebssicherheitsverordnung
BGR 500 „Betreiben von Arbeitsmitteln“
BGR 143 „Tätigkeiten mit Kühlschmierstoffen“

Rundmaschinen Walzen



B 16

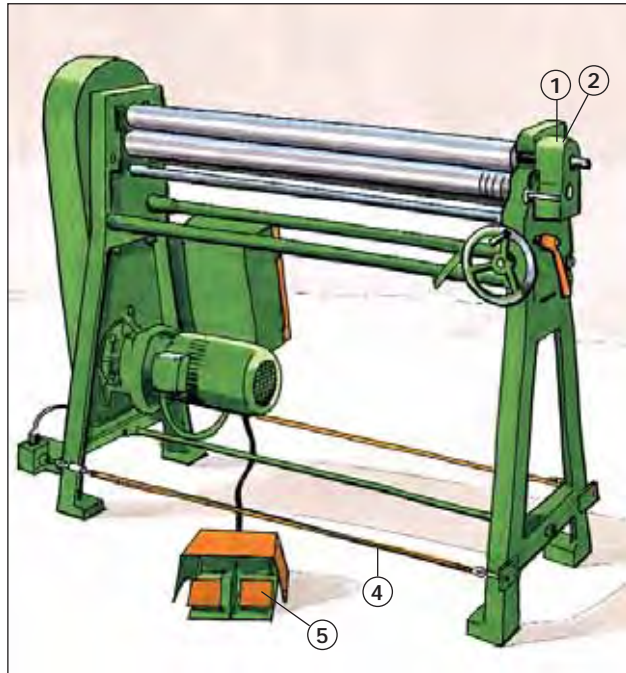

- Verkleidung der Antriebszahnäder nicht entfernen ①.
- Bei Rundmaschinen mit ausschwenkbaren Oberwalzen darf die Verkleidung der Zahnäder schwenkbar sein ②.
- Bei handbetriebenen Rundmaschinen muss das Zahnradpaar neben der Handkurbel mit einer Abdeckung versehen sein ③.
- Kraftbetriebene Rundmaschinen sind mit Handschutzeinrichtungen in Form von Schaltern ohne Selbsthaltung und Not-Aus-Schalter auszurüsten (Betätigung evtl. über Reißleine ④ oder Fußschalter ⑤.)
- Soweit möglich, Handabweiser, z. B. Stangen, Abdeckbleche usw., vorsehen.
- Bei der Aufstellung von Rundmaschinen auf mögliche Quetsch- und Scherstellen – auch während des Biegevorganges – achten.
- Niemals Handschuhe tragen.

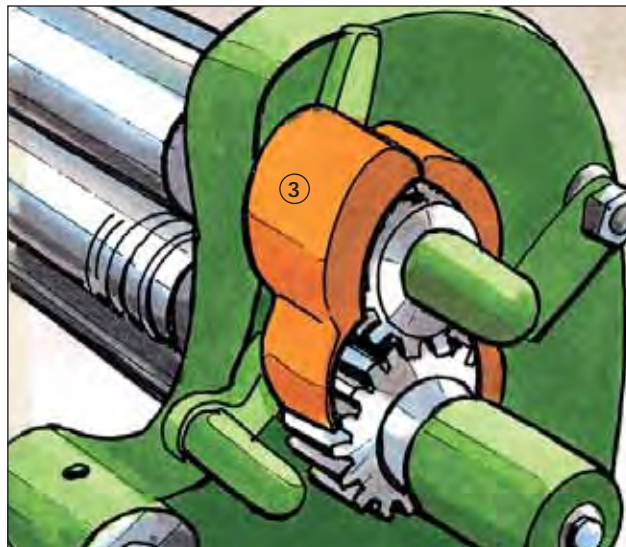

Weitere Informationen:

Betriebssicherheitsverordnung
BGR 500 „Betreiben von Arbeitsmitteln“

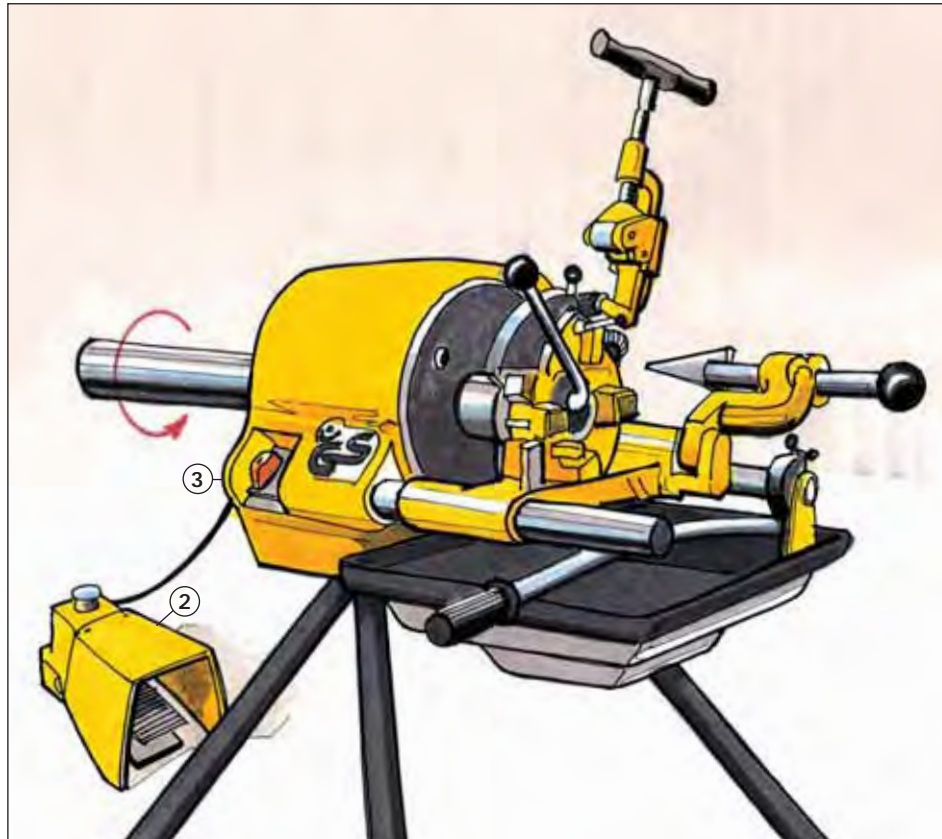

- Maschinen standsicher aufstellen.
- Maschinen nur im Stillstand warten und Schlüssel von Spannvorrichtungen vor dem Einschalten abziehen.
- Eng anliegende Kleidung tragen, Schmuckstücke und Armbanduhren ablegen.
- Lange Werkstücke unterstützen ①.

Maschinen mit sich drehendem Werkstück

- Sie müssen mit Fußschalter ohne Selbsthaltung (Totmannschaltung mit den Funktionen Aus-Ein-Not-Aus) ausgerüstet sein ②. Der Nachlauf darf höchstens eine Umdrehung betragen und es darf kein weiterer Schalter zum Stillsetzen der Maschine vorhanden sein. Drehrichtungsschalter dürfen keine Nullstellung haben ③. Ist eine dieser Bedingungen nicht erfüllt, muss entweder

- der gefährdete Bereich gesperrt oder
- das Werkstück mit einem Schutzkasten abgedeckt sein.
- Anhaften und Anschrauben von Fittings u. ä. bei sich drehendem Werkstück ist unzulässig.

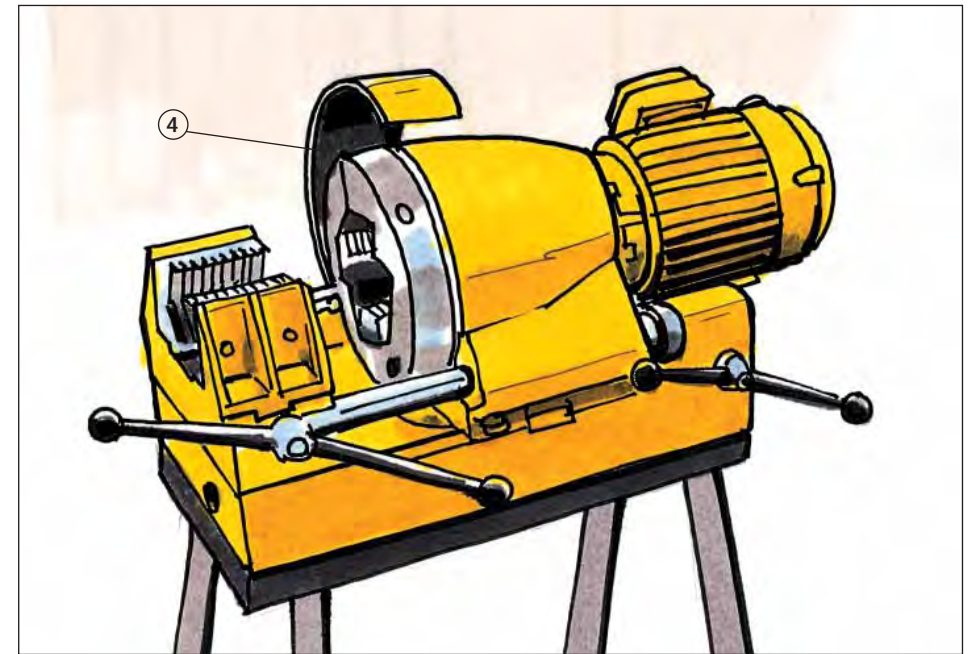

Maschinen mit sich drehendem Werkzeug

- Gewindeschneidkopf und alle anderen sich bewegenden Antriebs- und Maschinenteile müssen verdeckt sein ④.

Hinweise bei der Verwendung von Kühlschmierstoffen

- Zum Kühlen möglichst Wasser oder nichtwassermischbare Kühlschmierstoffe, z. B. Bohr- oder Schneidöle, verwenden.
- Bei der Verwendung von wassergemischten Kühlschmierstoffen, z. B. Emulsionen, Nitritgehalt und pH-Wert mindestens wöchentlich überprüfen.
- Hautkontakt mit Kühlschmierstoffen vermeiden. Schutzbrillen oder Gesichtsschutz, wenn die Kleidung benetzt werden kann, auch Schutzschürzen benutzen.
- Nicht mehr verwendungsfähige Kühlschmierstoffe in Behältern sammeln, kennzeichnen und fachgerecht als Sonderabfall entsorgen.

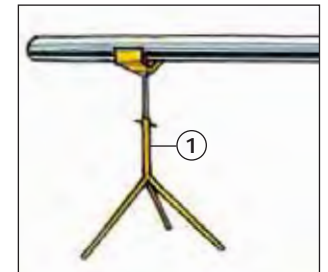

Weitere Informationen:

Betriebssicherheitsverordnung
BGR 500 „Betreiben von Arbeitsmitteln“
Regeln für Sicherheit und Gesundheitsschutz beim Umgang mit Kühlschmierstoffen (BGR 143)

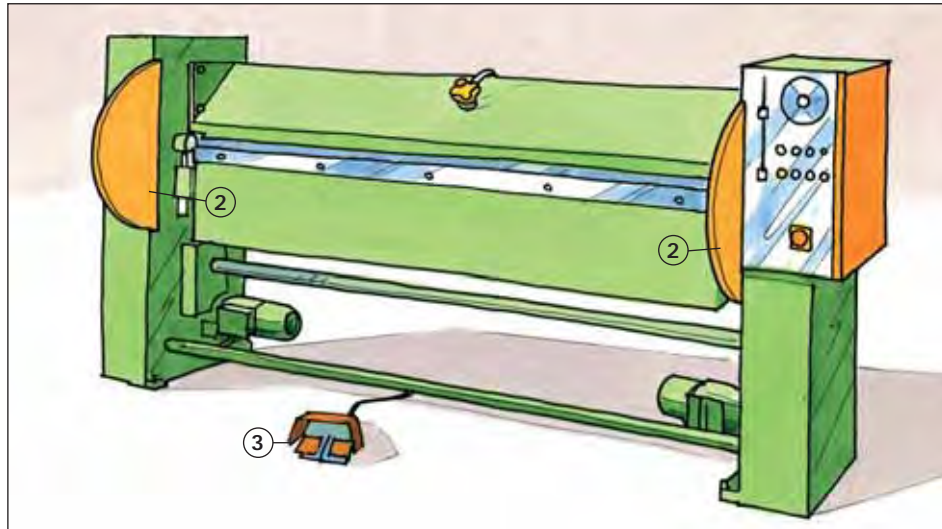

- Maschinen standsicher aufstellen.
- Die Maschinen so aufstellen, dass während des Abkantvorganges keine Quetsch- und Scherstellen entstehen.
- Bei handbetriebenen Abkantbänken müssen das Gegengewicht und dessen Bahn verkleidet sein ①.
- Bei kraftbetriebenen Abkantbänken sind mögliche Quetsch- und Scherstellen zwischen Maschinenständer und Biegewange mit Abweisblechen zu verkleiden ②.
- Kraftbetriebene Abkantbänke sind mit Sicherheitseinrichtungen, z. B. Fußschalter ohne Selbsthaltung und Not-Aus-Schalter, auszurüsten ③.
- Für komplizierte Biegevorgänge Arbeitsabläufe planen und festlegen, um Handverletzungen zu vermeiden.

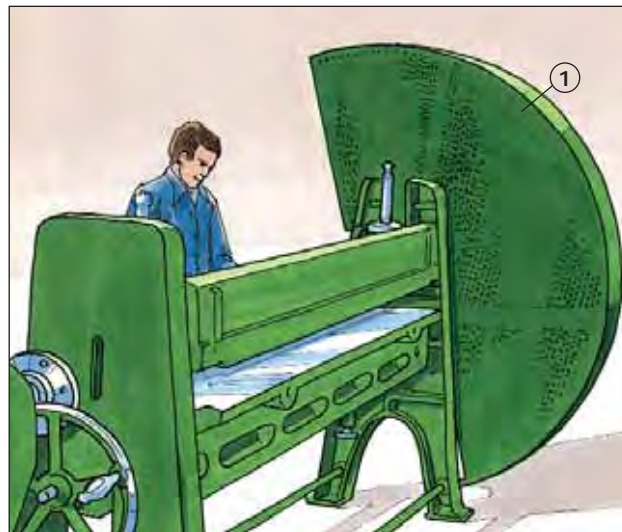

- Zulässige Biegeradien beachten.
- Zum Verstellen der Werkstückauflagen nicht unter das Werkzeug greifen.

Weitere Informationen:

Betriebssicherheitsverordnung
BGR 500 „Betreiben von Arbeitsmitteln“

Schleifmaschinen



B 19

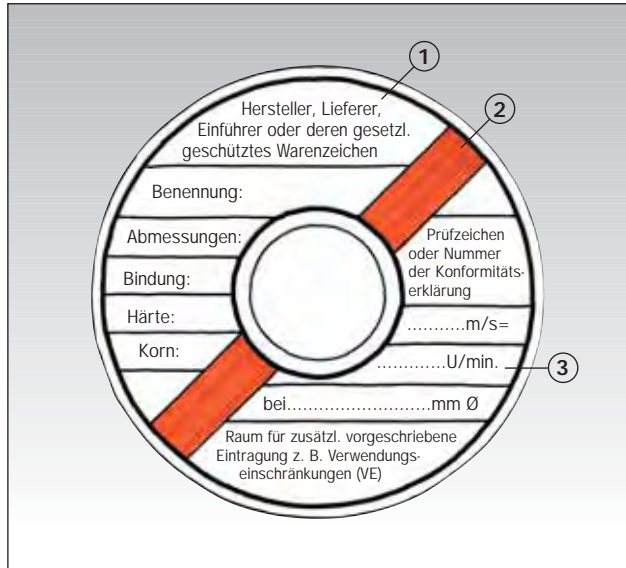

Kennzeichnung von Schleifkörpern für erhöhte Arbeitsgeschwindigkeiten

Arbeitshöchstgeschwindigkeiten (m/s)	Farbstreifen (Anzahl und Kennfarbe)
50	blau
63	gelb
80	rot
100	grün
125	blau + gelb
140	blau + rot
160	blau + grün
180	gelb + rot
200	gelb + grün
225	rot + grün
250	2 x blau
280	2 x gelb
320	2 x rot
360	2 x grün

- Nur gekennzeichnete Schleifmaschinen und Schleifkörper verwenden ①.
- Kennzeichnung für erhöhte Umfangsgeschwindigkeit beachten: zusätzlicher Farbstreifen ②.
- Schleifkörper mit Magnesitbindung sind mit einem weißen Farbstreifen gekennzeichnet.
- Entsprechend der auszuführenden Arbeit den richtigen Schleifkörper auswählen.
- Schleifwerkzeuge, die nicht für alle Einsatzzwecke geeignet sind, müssen mit entsprechenden Verwendungseinschränkungen (VE) gekennzeichnet sein.
- Drehzahl der Maschine mit der zulässigen Umdrehungszahl des Schleifkörpers vergleichen; sie darf nicht höher sein als die des Schleifkörpers ③.

- Schutzbrille ④ bzw. Schutzhaube und Gehörschutz ⑤ benutzen.
- Wechseln bzw. Aufspannen von Schleifkörpern nur von unterwiesenen Personen ausführen lassen.

Vorsorgeuntersuchungen

- Spezielle arbeitsmedizinische Vorsorgeuntersuchungen veranlassen, wenn die Beschäftigten gehörschädigendem Lärm ausgesetzt sind.

Zusätzliche Hinweise für stationäre Schleifmaschinen

- Schleifkörper ordnungsgemäß aufspannen und gleich große, zur Schleifmaschine gehörende Spannflansche verwenden. Der Mindestdurchmesser der Spannflansche richtet sich nach dem Bohrungsdurchmesser im Schleifkörper. Gegebenenfalls elastische Zwischenlagen verwenden.
- Vor dem Aufspannen Klangprobe vornehmen.
- Schleifkörper und Spannwerkzeuge auf erkennbare Mängel überprüfen. Probelauf durchführen; dabei sich seitlich außerhalb des Gefahrenbereiches aufhalten.
- Schleifkörperbohrungen nicht durch Reduzierringe oder Vergießen verkleinern.
- Schutzhaube und Werkstückauflage entsprechend der Schleifkörperabnutzung regelmäßig nachstellen ⑥.

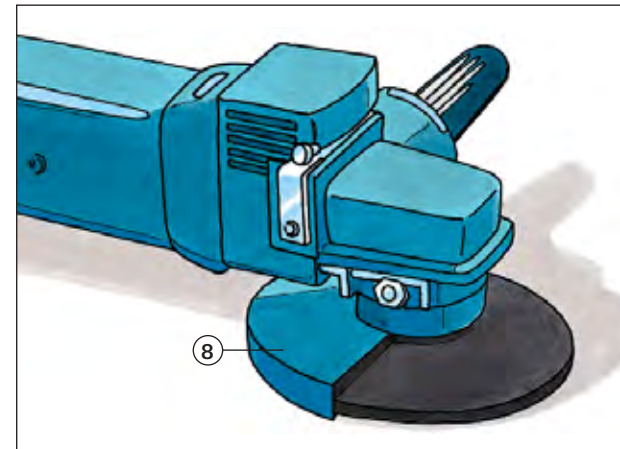
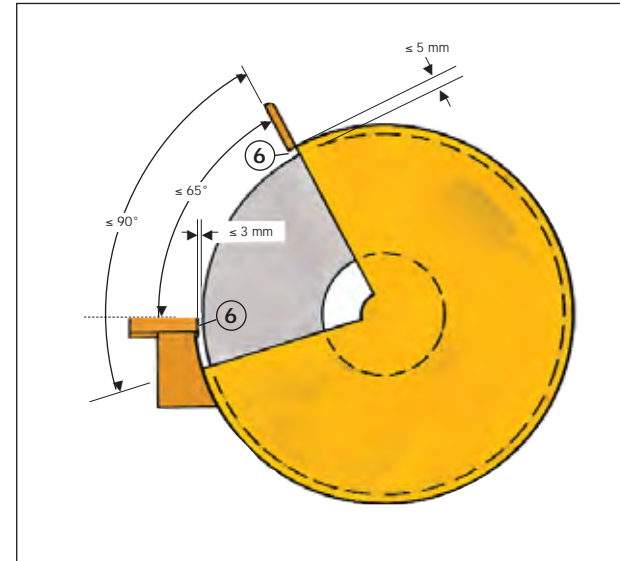

Zusätzliche Hinweise für Handschleifmaschinen

- Zum Aufspannen nur gleich große, zur Maschine gehörende Spannflansche ⑦ verwenden und mit Spezialschlüssel aufspannen. Probelauf durchführen.
- Handschleifmaschinen nur mit Schutzhauben verwenden ⑧.
- Bei zylindrischen Schleiftöpfen (Topfscheiben) Schutzring der Abnutzung entsprechend nachstellen.
- Maschinen stets beidhändig führen. Schleifgeschwindigkeit nicht durch starkes Andrücken vermindern.
- Werkstück vor dem Bearbeiten sicher festlegen.
- Beim Arbeiten sicheren Standplatz einnehmen.

Weitere Informationen:

BGR 500 „Betreiben von Arbeitsmitteln“
Betriebssicherheitsverordnung

Handtrennschleifmaschinen



B 20

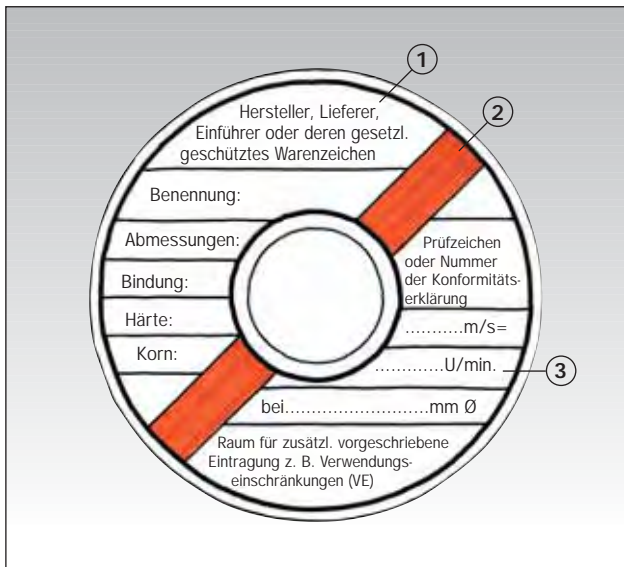

Kennzeichnung von Schleifkörpern für erhöhte Arbeitshöchstgeschwindigkeiten

Arbeitshöchstgeschwindigkeiten (m/s)	Farbstreifen (Anzahl und Kennfarbe)
50	blau
63	gelb
80	rot
100	grün
125	blau + gelb
140	blau + rot
160	blau + grün
180	gelb + rot
200	gelb + grün
225	rot + grün
250	2 x blau
280	2 x gelb
320	2 x rot
360	2 x grün

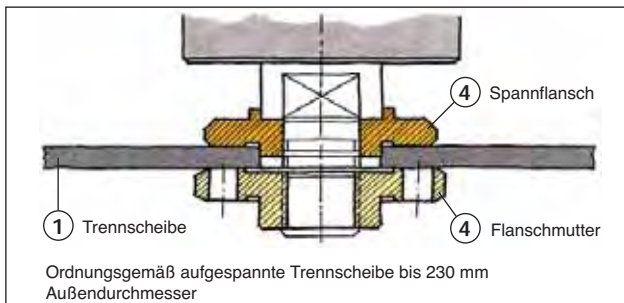

Kennzeichnung

- Nur gekennzeichnete Schleifmaschinen und Trennscheiben verwenden ①.
- Kennzeichnung für erhöhte Umfangsgeschwindigkeit beachten: **Zusätzliche Farbstreifen** ②.
- Richtige Trennscheibe entsprechend der auszuführenden Arbeit auswählen.

- Drehzahl der Schleifmaschine mit zulässiger Umdrehungszahl der Trennscheibe vergleichen. Sie darf nicht höher sein als die der Trennscheibe ③.
- Schleifwerkzeuge, die nicht für alle Einsatzzwecke geeignet sind, müssen mit entsprechenden Verwendungseinschränkungen (VE) gekennzeichnet sein.

Betrieb

- Zum Aufspannen nur gleich große, zur Maschine gehörende Spannflansche verwenden und mit Spezialschlüssel aufspannen ④. Empfehlung: mindestens 41 mm Durchmesser! Vor dem Aufspannen Klangprobe durchführen.
- Handtrennschleifmaschinen müssen mit Schutzhauben ausgerüstet sein ⑤.
- Werkstücke vor dem Bearbeiten sicher festlegen. Beim Arbeiten sicheren Standplatz einnehmen ⑥.
- Maschine stets beidhändig führen – nicht verkanten!
- Trennscheiben nicht zum Seitenschleifen verwenden.
- Schutzbrille ⑦ und Gehörschutz benutzen.
- Wenn gesundheitsgefährdende Stäube entstehen, Atemschutz verwenden.

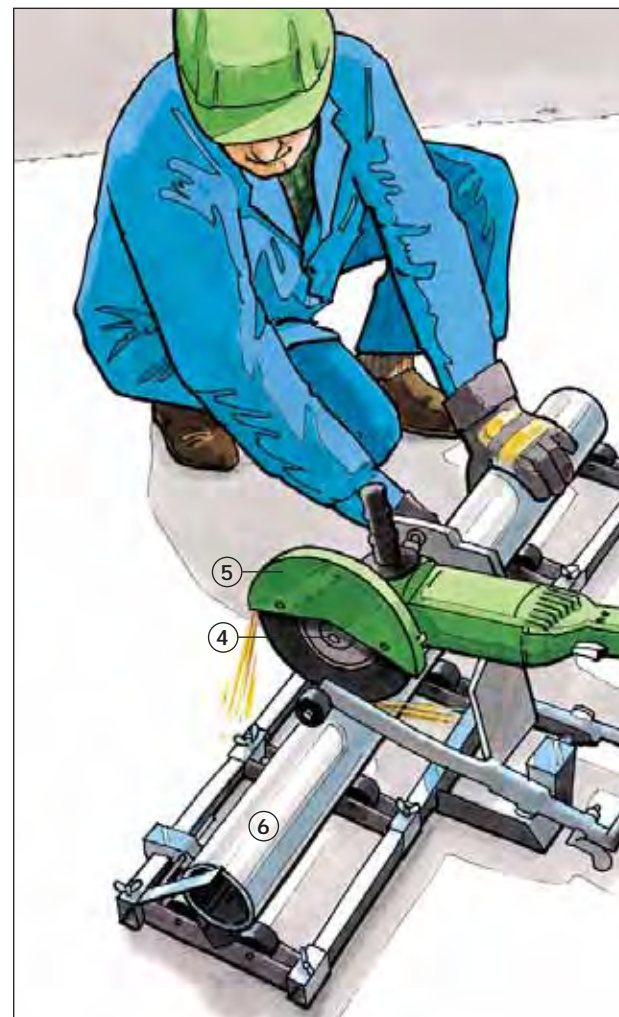

Vorsorgeuntersuchungen

- Spezielle arbeitsmedizinische Vorsorgeuntersuchungen veranlassen, wenn die Beschäftigten gehörschädigendem Lärm ausgesetzt sind.

Weitere Informationen:

BGR 500 „Betreiben von Arbeitsmitteln“
Betriebssicherheitsverordnung

Schlagbohr- und Stemmgeräte



B 21



- Gerät erst nach völligem Stillstand ablegen.

Persönliche Schutzausrüstungen

- Gehörschutz verwenden ④.
- Bei Gefährdung durch abspringende Teile Augenschutz tragen ⑤.
- Bei Gefährdung durch gesundheitsgefährlichen Staub geeigneten Atemschutz tragen (Partikelfilter P2 oder P3).

Vorsorgeuntersuchungen

- Spezielle arbeitsmedizinische Vorsorgeuntersuchungen veranlassen, wenn die Beschäftigten gehörschädigendem Lärm ausgesetzt sind.

- Möglichst nur rückstoßarme und schallgedämpfte Geräte verwenden ①.
- Stumpfe Meißel oder abgebrochene Werkzeuge auswechseln.
- Bewegliche Anschlussleitungen gegen mechanische Beschädigung schützen.
- Schlauchverbindungen (Kupplungen) bei Druckluftgeräten gegen unbeabsichtigtes Lösen sichern ②.

- Vor dem Trennen der Verbindungen von Druckluftleitungen diese drucklos machen.
- Immer einen sicheren Standplatz wählen. Stemmarbeiten nicht von Leitern und Hubarbeitsbühnen ausführen.
- Zusatzgriffe benutzen ③.
- Verdeckte Leitungen vor dem Bohren mit Magnet- und Leitungssuchgerät orten.
- Schalterarretierung nur bei Arbeiten mit Bohrgestellen betätigen.

Weitere Informationen:

BGV A1 „Grundsätze der Prävention“
 BGR A1 „Grundsätze der Prävention“
 Betriebssicherheitsverordnung
 Lärm- und Vibrations-Arbeitsschutzverordnung (LärmVibrations-ArbSchV)
 BGR 500 „Betreiben von Arbeitsmitteln“

Hubarbeitsbühnen



B 50

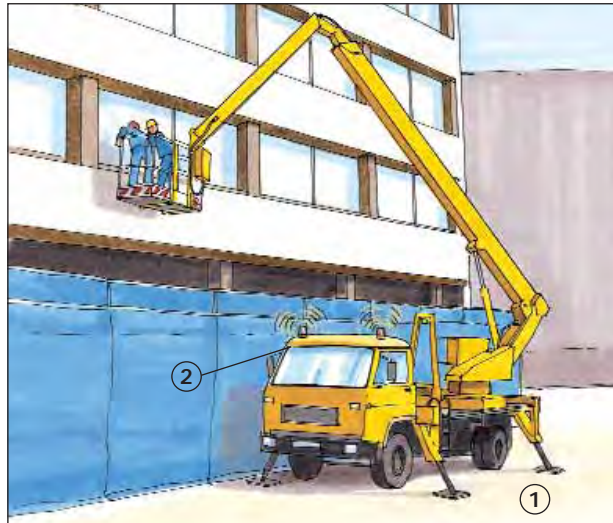

- Nur Hubarbeitsbühnen benutzen, die vor der ersten Inbetriebnahme von einem Sachverständigen geprüft wurden (siehe Prüfbescheinigung) oder bei denen die CE-Kennzeichnung angebracht ist und die Konformitätserklärung vorliegt.

Aufstellung

- Hubarbeitsbühne entsprechend der Betriebsanleitung standsicher aufstellen und betreiben ①.
- Bei Aufstellung und Betrieb auf Quetsch- und Scherstellen achten.

Betrieb

- Hubarbeitsbühne nicht überlasten.
- Den Bereich unter seitlich ausgeschwenkten Arbeitsplattformen von Hubarbeitsbühnen sichern, wenn sie im Verkehrs-

bereich von Straßenfahrzeugen niedriger als 4,50 m über Gelände abgesenkt sind.

- Bei Arbeiten im öffentlichen Straßenverkehr gelbe Blinkleuchten einschalten ②.

- Arbeiten im Bereich Spannungsführender elektrischer Freileitungen nur durchführen, wenn die Hubarbeitsbühne entsprechend der Nennspannung, mindestens aber für 1000 V, isoliert ist.

Bei diesen Arbeiten müssen sich mindestens zwei Personen auf der Arbeitsbühne aufhalten.

- Klappbare Schutzgeländer vor Arbeitsbeginn in Schutzstellung bringen ③.

- Vor und beim Betrieb auf einwandfreien Zustand und Wirksamkeit der Sicherheitseinrichtungen achten.

- Beim Verfahren der Hubarbeitsbühne dürfen sich Beschäftigte nur auf der Arbeitsbühne aufhalten, wenn dies im Prüfbuch bescheinigt ist.

- Für die Bedienung von Hubarbeitsbühnen nur Personen einsetzen, die
 - mindestens 18 Jahre alt und zuverlässig sind,
 - in der Bedienung unterwiesen sind,
 - vom Unternehmer hierzu schriftlich beauftragt sind.

Prüfungen

- Hubarbeitsbühnen nach Einsatzbedingungen, mindestens jedoch einmal jährlich, von einer befähigten Person (z. B. Sachkundiger) prüfen lassen. Nachweis dem Prüfbuch beifügen.
- Arbeitstäglich Funktionsproben durchführen.

Weitere Informationen:

Betriebsicherheitsverordnung
BGR 500 „Betreiben von Arbeitsmitteln“

Anlegeaufzüge



B 47

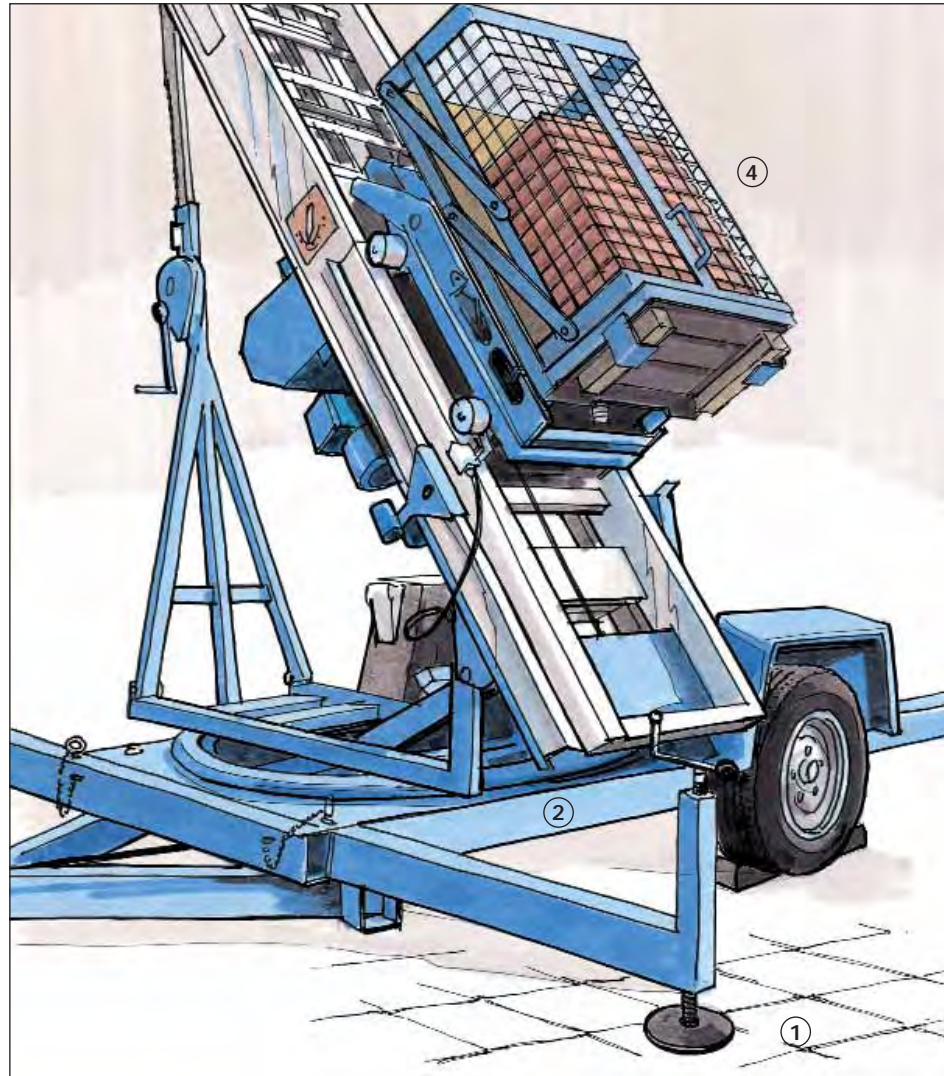

Aufstellung

- Aufzug standsicher aufstellen: Fahrwerk durch Herausdrehen der Spindeln entlasten ① und

Grundrahmen ② horizontal ausrichten. Anlegeaufzüge ohne Fahrwerk am Aufstellplatz unverschiebbar festlegen.

- Zulässige Höchstlast gemäß Belastungsanzeige anschließen ③.
- Flach geneigte Fahrbahnen gemäß Betriebsanleitung unterstützen.

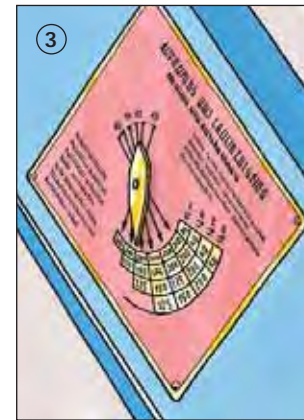

Betrieb

- Elektrisch betriebenen Anlegeaufzug nur über einen besonderen Speisepunkt mit Schutzmaßnahme anschließen, z. B. Baustromverteiler mit FI-Schutzeinrichtung.
- Nur geeignete Lastaufnahmemittel verwenden, z. B. Ziegelpritsche ④, Kippkübel ⑤, Eimerträger. Lastaufnahmemittel müssen umwehrt sein; Öffnungsweiten maximal 5 cm.
- Schlaufseilbildung vermeiden.
- Das Befördern von Personen mit der Last oder dem Lastaufnahmemittel sowie die Benutzung der Fahrbahn als „Leiter“ sind verboten.



Obere Ladestelle

- Liegt die Abnahmestelle höher als 2,00 m, sind Absturzsicherungen vorzusehen. Wird die Fahrbahn bis auf das Dach geführt, darf die vorhandene Dachfangwand nur für die Durchfahrt des Lastaufnahmemittels unterbrochen sein ⑥. Besser ist es allerdings, die Fahrbahn des Aufzuges über die nicht unterbrochene Dachfangwand hinwegzuführen.

Untere Ladestelle

- Bereich der unteren Ladestelle absperren (ausgenommen: Zugang).

Prüfungen

- Erforderliche Prüfungen von Anlegeaufzügen, z. B. nach jeder Montage auf einer neuen Baustelle, darf nur eine hierzu befähigte Person (z. B. Sachkundiger) durchführen.

Weitere Informationen:

Betriebssicherungsverordnung BGR 500 „Betreiben von Arbeitsmitteln“

Absturzsicherungen auf Baustellen

Seitenschutz/Absperrungen

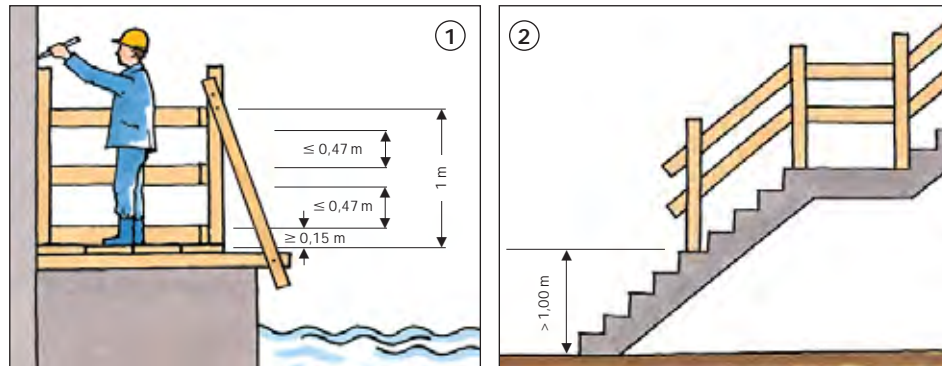

Seitenschutz – Absperrungen

Absturzsicherungen durch Seitenschutz bzw. Absperrungen sind erforderlich z.B. an:

- Arbeitsplätzen an oder über Wasser oder anderen festen oder flüssigen Stoffen, in denen man versinken kann, unabhängig von der Absturzhöhe ①,
- Verkehrswegen über Wasser oder anderen festen oder flüssigen Stoffen, in denen man versinken kann, unabhängig von der Absturzhöhe ①,
- frei liegenden Treppenläufen und Treppenabsätzen, Wandöffnungen sowie an Bedienungsständen für Maschinen und deren Zugängen bei mehr als 1,00 m Absturzhöhe ②,
- Arbeitsplätzen und Verkehrswegen auf Dächern bei mehr als 3,00 m Absturzhöhe,
- allen übrigen Arbeitsplätzen und Verkehrswegen bei mehr als 2,00 m Absturzhöhe ③,
- Öffnungen in Böden, Decken und Dachflächen $\leq 9,00 \text{ m}^2$ und Kantenlängen $\leq 3,00 \text{ m}$ sowie Vertiefungen.

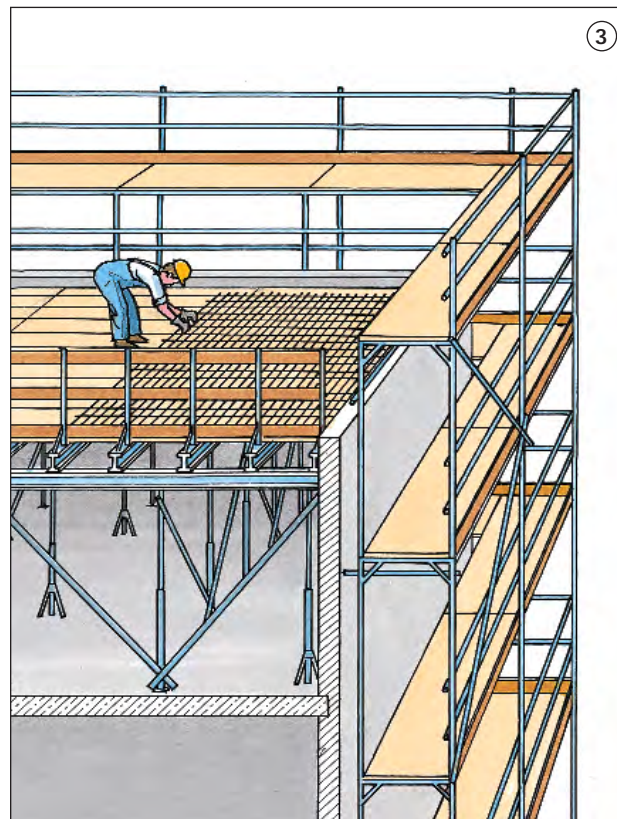

Absturzsicherungen

- An Arbeitsplätzen und Verkehrswegen auf Flächen mit nicht mehr als 20 Grad Neigung kann auf Seitenschutz an der Absturzkante verzichtet werden, wenn in mindestens 2,00 m Abstand von der Absturzkante eine feste Absperrung angebracht ist, z.B. mit Geländer, Ketten, Seilen, jedoch keine Flatterleinen ④.
- Auf Seitenschutz bzw. Absperrungen kann nur verzichtet werden, wenn sie aus arbeitstechnischen Gründen, z.B. Arbeiten an der Absturzkante, nicht möglich und stattdessen Auffangeinrichtungen (Fanggerüste/Dachfanggerüste/Auffangnetze/Schutzwände) vorhanden sind. Nur wenn auch Auffangeinrichtungen unzweckmäßig sind, darf Anseilschutz verwendet werden.
- Der Vorgesetzte hat die Anschlageneinrichtungen festzulegen und dafür zu sorgen, dass die Sicherheitsgeschirre benutzt werden.
- Bei Öffnungen $\leq 9,00 \text{ m}^2$ und Kantenlängen $\leq 3,00 \text{ m}$ und Vertiefungen kann auf Seitenschutz an der Absturzkante verzichtet werden, wenn diese mit begehbaren und unverschiebbar angebrachten Abdeckungen versehen sind.

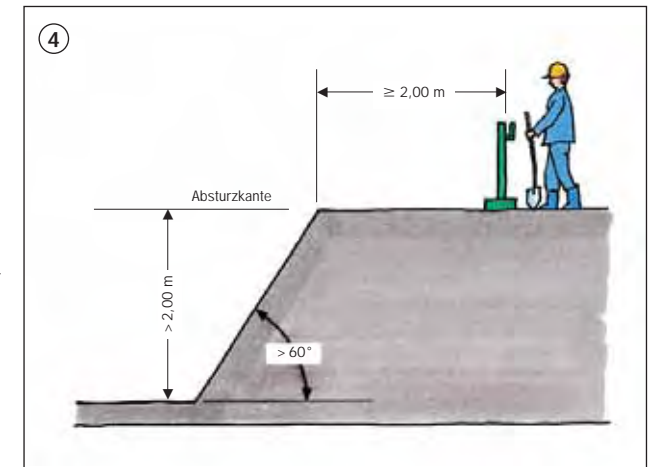

Abmessungen Seitenschutz

Geländer- und Zwischenholm sind gegen unbeabsichtigtes Lösen, das Bordbrett ist gegen Kippen zu sichern. Ohne statischen Nachweis dürfen als Geländer- und Zwischenholm verwendet werden:

- Bei einem Pfostenabstand bis 2,00 m Bretter mit Mindestquerschnitt $15 \times 3 \text{ cm}$
- Bei einem Pfostenabstand bis 3,00 m Bretter mit Mindestquerschnitt $20 \times 4 \text{ cm}$ oder Stahlrohre $\varnothing 48,3 \times 3,2 \text{ mm}$ bzw. Aluminiumrohre $\varnothing 48,3 \times 4 \text{ mm}$. Bordbretter müssen den Belag um mindestens 15 cm überragen. Mindestdicke 3 cm.

Weitere Informationen:

BGV C22 „Bauarbeiten“
BGI 807 „Sicherheit von Seitenschutz, Randsicherungen und Dachschutzwänden als Absturzsicherungen bei Bauarbeiten“
DIN EN 13374
Betriebssicherheitsverordnung

Flachdach-Absturz- sicherungssysteme



B 205

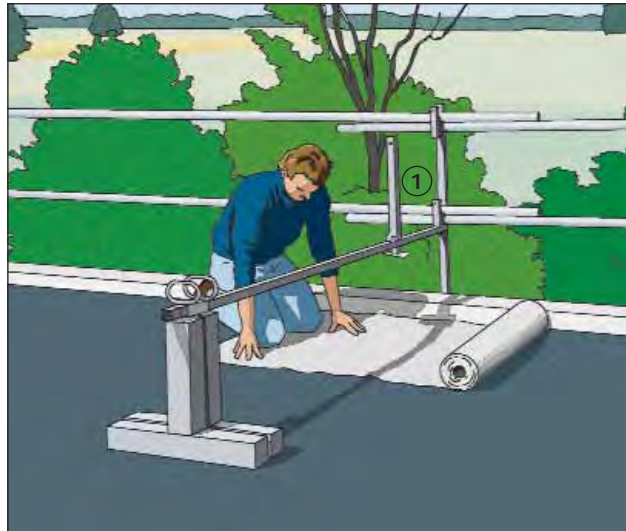

Für den Einsatz von Systemen zur Absturzsicherung auf oder an Flachdächern gilt:

- Systemauswahl anhand örtlicher Gegebenheiten, z. B.
 - Dachbelastung,
 - Dachneigung,
 - Attikaform und -abmessungen,
 - max. Gebäudehöhe (Wind) treffen.
- Aufbau- und Verwendungsanleitung des Herstellers beachten und an der Baustelle bereithalten.
- Für die Montage nur unterwiesene Beschäftigte einsetzen.
- Nur längere zusammenhängende Abschnitte möglichst an allen Dachkanten montieren. Häufiges Umsetzen vermeiden.
- Nicht gesicherte Bereiche mit Kette, Seil, Gitter o.Ä. im Abstand $\geq 2,00$ m von der Absturzkante deutlich absperren.
- Beim Hochnehmen von Einzelstützen ①, z. B. für die Verlegung durchgehender Bahnen, Mindestabstände tragender Stützen nicht überschreiten, sonst zusätzliche Stützen einsetzen.
- Sicherungsvorkehrungen bei hohen Windgeschwindigkeiten treffen, z. B. Systeme umklappen ② oder ggf. demontieren.
- Systeme nur absturzeschützt montieren:
 - unter Anseilschutz an ausreichend tragfähigen Anschlagpunkten oder
 - In mindestens 2,00 m Abstand von der Absturzkante aufbauen und unter dem Schutz des Systems versetzen.

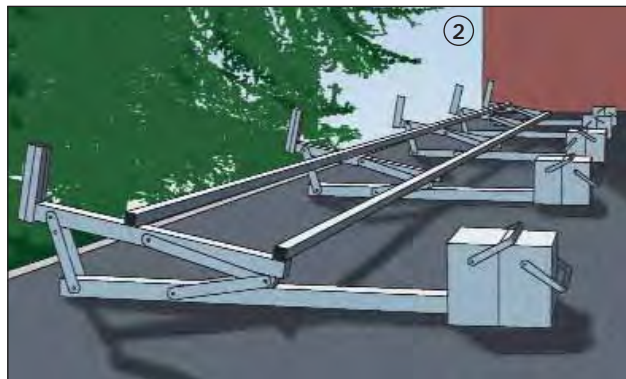
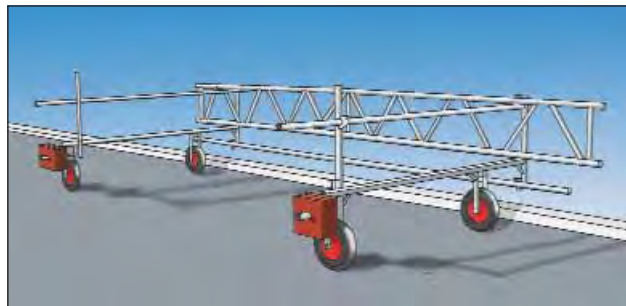

Weitere Informationen:

BGV C22 „Bauarbeiten“
DIN EN 13374
BGI 807 „Sicherheit von Seitenschutz, Randsicherungen und Dachschutzwänden als Absturzsicherung bei Bauarbeiten“

Stehleitern



B 98



- Stehleitern nicht wie Anlegeleitern benutzen.
- Auf Treppen und schiefen Ebenen nur Stehleitern mit Holmverlängerungen einsetzen ②.
- Jede Holmverlängerung mit mindestens 2 Leiterklammern bzw. Klemmlaschen befestigen. Befestigungsabstand gemäß Montageanleitung.
- Von Stehleitern nicht auf andere Arbeitsplätze und Verkehrswege übersteigen.
- Oberste Sprosse bzw. Stufe nicht besteigen; nur bei Leitern mit Sicherheitsbrücke und Haltevorrichtung ist das Betreten der obersten Stufe zulässig ③.
- Leitern im Verkehrsbereich durch Absperrungen sichern.

Zusätzliche Hinweise für mehrteilige Stehleitern

- Stehleiter erst betreten, wenn druck- und zugfeste Spreizsicherung wirksam ist ④.
- Leiter nur bis zu der vom Hersteller angegebenen Länge zusammenstecken oder ausziehen.
- Bei Schiebeleitern auf freie Beweglichkeit der Abweiser sowie auf Einrasten der Feststellvorrichtungen achten.
- Die oberen vier Sprossen bei Stehleitern mit aufgesetzter Schiebeleiter nicht betreten.

- Nur Stehleitern verwenden, die fest angebrachte Spreizsicherungen haben.
- Zum Anstrich von Holzleitern keine deckenden Anstrichfarben verwenden.
- Schadhafte Leitern nicht benutzen, z. B. angebrochene Holme und Sprossen von Holzleitern, verbogene oder angeknickte Metallleitern.

- Angebrochene Holme, Wangen und Sprossen von Holzleitern nicht flicken.
- Holzleitern gegen Witterungs- und Temperatureinflüsse geschützt lagern.
- Ausreichend hohe Leitern bereitstellen.
- Stehleitern standsicher aufstellen, gegen Einsinken und Umfallen sichern. Auf wirksame Spreizsicherung achten ①.

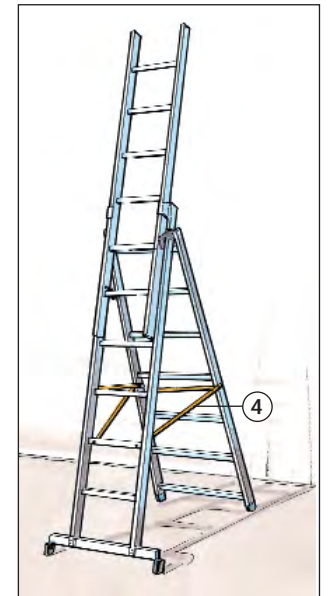
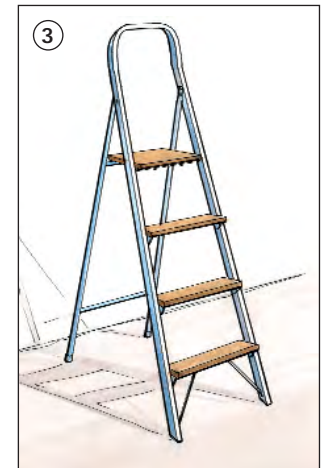
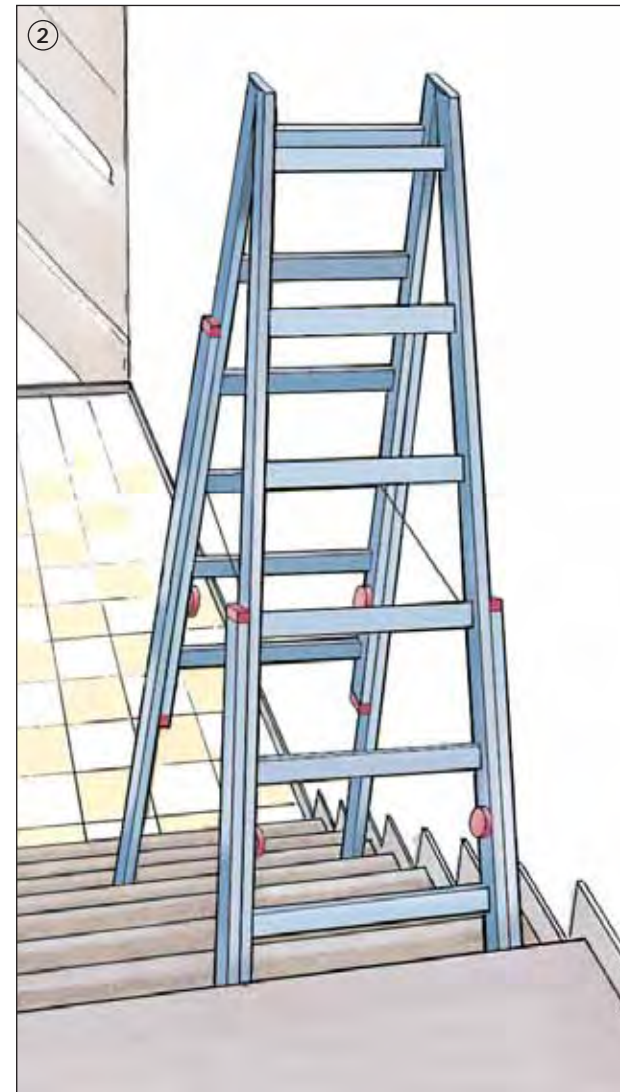

Weitere Informationen:

BGV D36 „Leitern und Tritte“
DIN EN 131 – 1 und 2
Betriebssicherheitsverordnung

Anlegeleitern



B 22

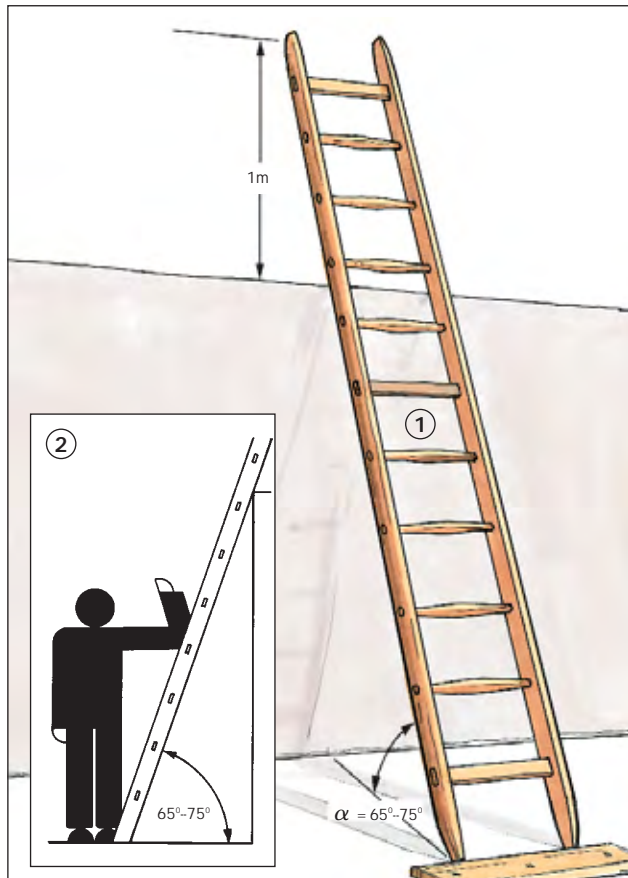

- Schadhafte Leitern nicht benutzen, z. B. angebrochene Holme und Sprossen von Holzleitern, verbogene und angeknickte Metallleitern. Angebrochene Holme und Sprossen von Holzleitern nicht flicken.
- Holzleitern gegen Witterungs- und Temperatureinflüsse geschützt lagern.
- Keine deckenden Anstriche verwenden.

- Richtigen Anlegewinkel einhalten ①. Er beträgt bei
 - Sprossenanlegeleitern 65–75°,
 - Stufenanlegeleitern 60–70°.
- Leitern nur an sichere Stützpunkte anlehnen. Mindestens 1 m über die Austrittsstelle hinausragen lassen ②.
- Anlegeleitern gegen Ausgleiten, Umfallen, Umkanten, Abrutschen und Einsinken sichern, z. B. durch Fußverbreiterungen ③.

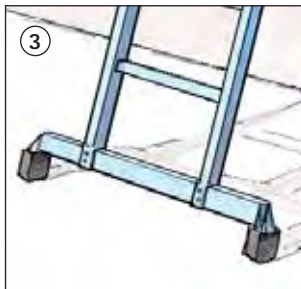

- dem Untergrund angepasste Leiterfüße, Einhängenvorrichtungen, Anbinden des Leiterkopfes.
- Leitern im Verkehrsbereich durch Absperrungen sichern.



- Von Anlegeleitern darf nicht gearbeitet werden, wenn
 - von vorhandenen oder benutzten Stoffen und Arbeitsverfahren zusätzliche Gefahren ausgehen, z. B. Arbeiten mit Säuren, Laugen, Heißbitumen,
 - Maschinen und Geräte mit beiden Händen bedient werden müssen, z. B. Handmaschinen, Hochdruckreinigungsgeräte.
- Der Beschäftigte muss mit beiden Füßen auf einer Sprosse stehen.

Zusätzliche Hinweise für Leitern als Verkehrswege

- Leitern als Aufstiege nur einsetzen
 - bei einem zu überbrückenden Höhenunterschied $\leq 5,00$ m,
 - für kurzzeitige Bauarbeiten,
 - als Gerüstinnenleiter zum Verbinden von max. zwei Gerüstlagen,
 - als Gerüstaußenleiter bei Belaghöhen $\leq 5,00$ m.

Ausnahme:
Der Einbau von Treppen in Schächten und Gerüstinnenleitern ist nicht möglich.

Zusätzliche Hinweise für mehrteilige Anlegeleitern

- Leiter nur bis zu der vom Hersteller angegebenen Länge zusammenstecken oder ausziehen. Gegen Durchbiegen sichern, z. B. durch Stützstangen.
- Bei Schiebeleitern auf freie Beweglichkeit der Abweiser sowie auf Einrasten der Feststelleinrichtungen achten ④.

Zusätzliche Hinweise für Gebäudereinigerleitern

- Leiter nur bis zu der vom Hersteller angegebenen Länge zusammenstecken.
- Auf sichere Verbindung der Leiter-Steckanschlüsse achten.
- Kopfpolster bzw. Anlegeklotz nur an sichere Stützpunkte anlehnen ⑤.

Zusätzliche Hinweise für Arbeitsplätze auf Anlegeleitern

- Bei Bauarbeiten darf
 - kein höherer Standplatz als 7,00 m eingenommen werden,
 - bei einer Standhöhe von mehr als 2,00 m nicht länger als 2 Stunden gearbeitet werden,
 - das Gewicht des mitzuführenden Werkzeuges und Materials 10 kg nicht überschreiten,
 - die Windangriffsfläche von mitgeführten Gegenständen nicht mehr als 1,00 m² betragen.

Weitere Informationen:

BGV D36 „Leitern und Tritte“
BGV C22 „Bauarbeiten“
DIN EN 131-1 und 2
Betriebssicherheitsverordnung

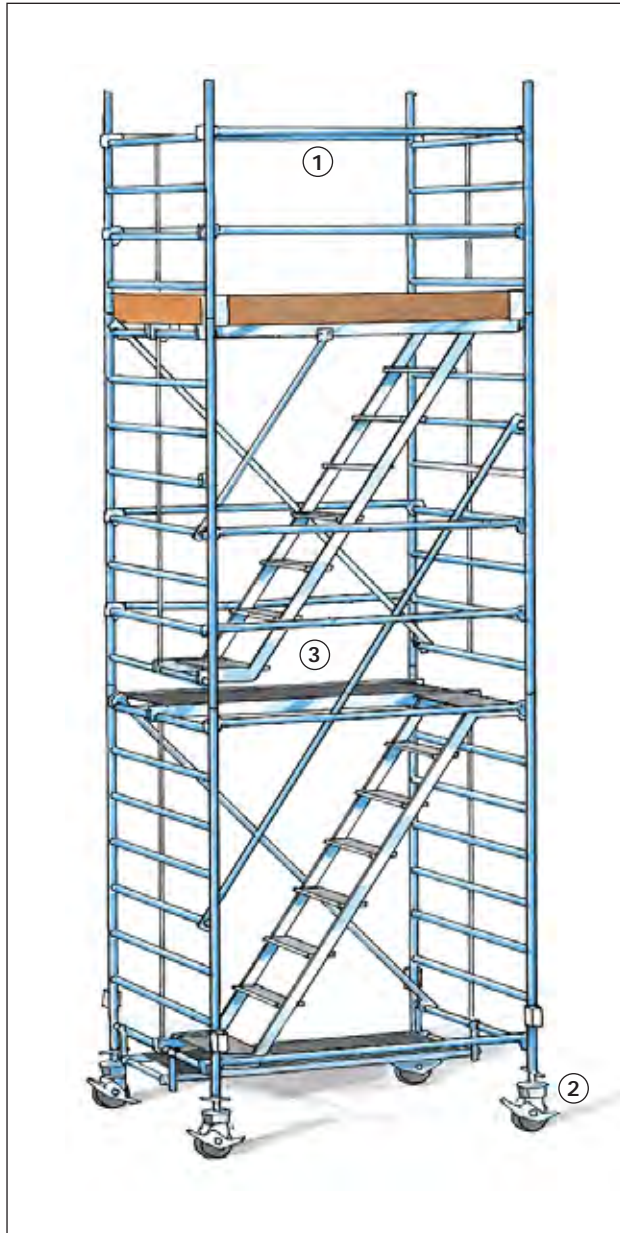

Aufbau

- Fahrbare Arbeitsbühnen dürfen nur unter Aufsicht einer befähigten Person auf-, ab- oder umgebaut werden.
- Die Beschäftigten müssen fachlich geeignet und speziell für diese Arbeiten unterwiesen sein.
- Fahrbare Arbeitsbühnen nach Aufbau- und Verwendungsanleitung des Herstellers errichten.
 - Nur Bauteile eines Herstellers verwenden.
 - Die Belaghöhe richtet sich nach der Aufbau- und Verwendungsanleitung und darf
 - in Gebäuden maximal 12,00 m
 - außerhalb von Gebäuden maximal 8,00 m betragen.
- Es müssen konstruktiv festgelegte Innenaufstiege vorhanden sein ③.
- Überbrückungen zwischen fahrbaren Arbeitsbühnen untereinander oder Gebäuden/Bauteilen sind unzulässig.
- Das Anbringen von Hebezeugen ist verboten. Ausnahme: Die Aufbau- und Verwendungsanleitung lässt dieses ausdrücklich zu.
- An fahrbaren Arbeitsbühnen muss an der jeweiligen Arbeitsebene ein dreiteiliger Seitenschutz vorhanden sein ①.

Verwendung

- Fahrbare Arbeitsbühnen sind vor der Verwendung von einer befähigten Person zu prüfen.
- Zulässige Belastung beachten.
- Fahrbare Arbeitsbühnen nur langsam und auf ebenem, tragfähigem und hindernisfreiem Untergrund verfahren.
- Fahrrollen müssen nach dem Verfahren durch Bremshebel festgesetzt werden ②.
- Jeglichen Anprall vermeiden.
- Nur in Längsrichtung oder übereck verfahren.
- Vor dem Verfahren lose Teile gegen Herabfallen sichern.
- Nicht auf Belagflächen abspringen.
- Aufenthalt von Personen auf fahrbaren Arbeitsbühnen während des Verfahrens ist nicht zulässig.
- Bei aufkommendem Sturm (ab Windstärke 6) und nach Beendigung der Arbeiten fahrbare Arbeitsbühnen gegen Umsturz sichern.

Anmerkung / Hinweis

- Aus Bauteilen eines Systemgerüsts errichtete fahrbare Gerüste müssen auf ihre Brauchbarkeit geprüft und nachgewiesen werden.

Weitere Informationen:

BGV C22 „Bauarbeiten“
DIN EN 1004
Betriebssicherheitsverordnung

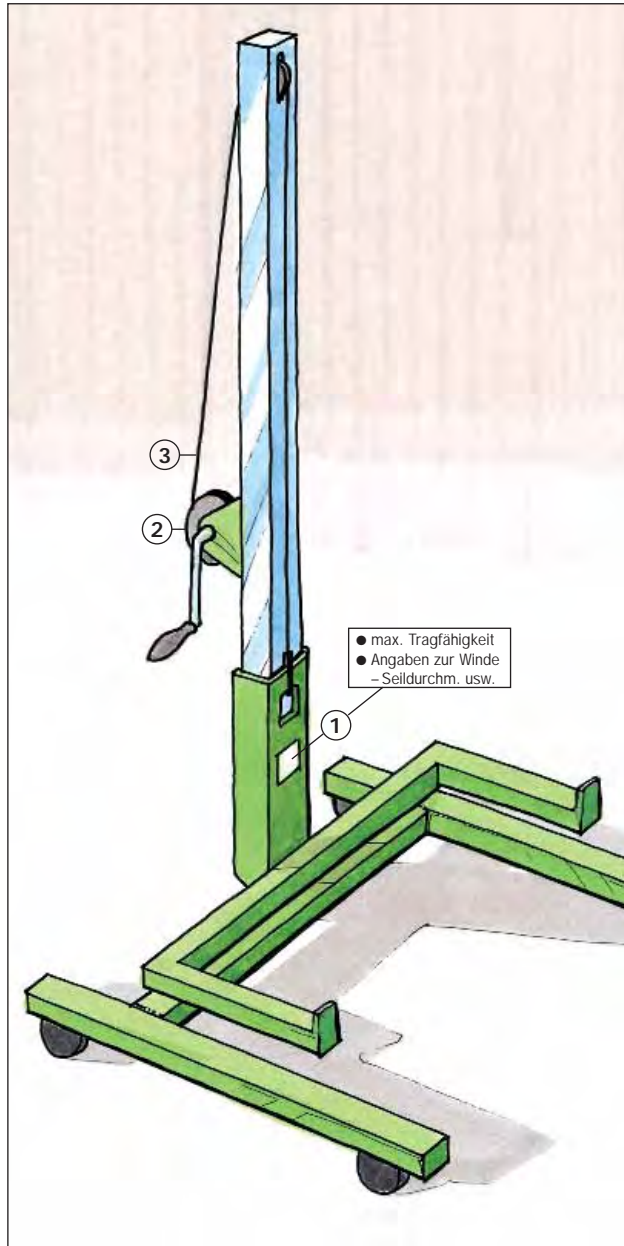

- Gerät nicht überlasten, maximale Tragfähigkeit beachten ①.
- Nur Winden mit selbsthemmendem Antrieb oder Sperrklinken verwenden ②.
- Auf Seilbeschädigungen achten und beschädigte Seile erneuern ③.
- Gerät nicht auf geneigten Flächen einsetzen.
- Material gegen Abrollen und Kippen von der Gabel sichern.
- Last nur bei abgesenkter Gabel verfahren.
- Nicht unter schwebender Last hindurchgehen bzw. aufhalten.

Weitere Informationen:

BGV D8 „Winden, Hub- und Zugeräte“
Betriebssicherheitsverordnung

Bolzensetzwerkzeuge



B 27

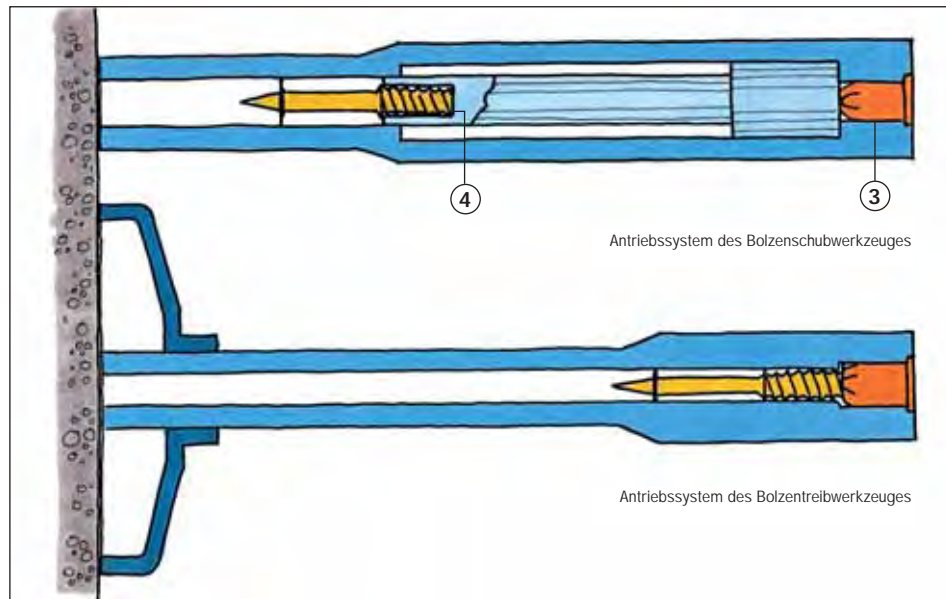

Bolzensetzwerkzeuge sind Bolzenschub- und Bolzentreibwerkzeuge. Bolzentreibwerkzeuge dürfen ab 1. 4. 1990 nicht mehr verwendet werden.

Betrieb

- Nur Bolzenschubwerkzeuge mit Zulassungszeichen ① und gültigem Prüfzeichen ② einsetzen.
- Bei Funktionsmängeln Bolzenschubwerkzeuge umgehend dem Hersteller oder einer Fachfirma vorlegen.
- Nur vorgeschriebene Munition verwenden. Sie ist auf dem Typenschild und in der Betriebsanleitung angegeben.
- Nur Munition verwenden, die systemgebunden geprüft wurde und mit dem Stärkegrad der Ladung gekennzeichnet ist ③.

- Stärkegrad der Ladung nach dem Verwendungszweck auswählen.
- Nur Setzbolzen mit Herstellerzeichen verwenden ④.
- Setzbolzen nie in ungeeignete Bauteile (z. B. Hohlblocksteinmauerwerk, Lochziegel, Lochsteinmauerwerk, Leichtbaustoffe) eintreiben.
- In Beton oder Mauerwerk nur eintreiben bei einer Dicke von mindestens 10 cm oder wenn die Dicke mindestens der dreifachen Schaftlänge des Setzbolzens entspricht.
- Mindestabstände der Setzbolzen untereinander und von freien Kanten einhalten (Tabelle).
- Beim Bolzensetzen müssen Benutzer und Helfer Schutzhelm, Schutzbrille und Gehörschutz tragen!

Beschäftigungsbeschränkungen

- Jugendliche dürfen nur mit Bolzenschubwerkzeugen arbeiten, wenn sie unter Aufsicht eines Fachkundigen stehen und diese Arbeiten zur Erreichung des Ausbildungszieles erforderlich sind.

Prüfungen

- Nach Ablauf von 2 Jahren – gerechnet vom Kauf oder der letzten Prüfung – Bolzenschubwerkzeuge dem Hersteller oder einer Fachfirma zur Wiederholungsprüfung vorlegen. Die Zahl auf der Prüfplakette, die zur Laufmündung hinweist, zeigt das Prüf- bzw. Auslieferungsquartal an ②.

Mindestabstände von Setzbolzen

	Werkstoff		
	Mauerwerk	Beton, Stahlbeton	Stahl
Mindestabstände der Setzbolzen untereinander	10facher Bolzenschaft-Ø	10facher Bolzenschaft-Ø	5facher Bolzenschaft-Ø
Mindestabstände zu freien Kanten	5 cm	5 cm	3facher Bolzenschaft-Ø

Zulassungszeichen ①

	Bundesrepublik Deutschland		Belgien
	ehemalige Deutsche Demokratische Republik		Spanien
	Frankreich		Ungarn
	Österreich		Chile
	Großbritannien		Tschechische Republik
			Slowakische Republik

Prüfzeichen ②



Weitere Informationen:

BGV D9 „Arbeiten mit Schussapparaten“
BGR 194 „Benutzung von Gehörschutz“

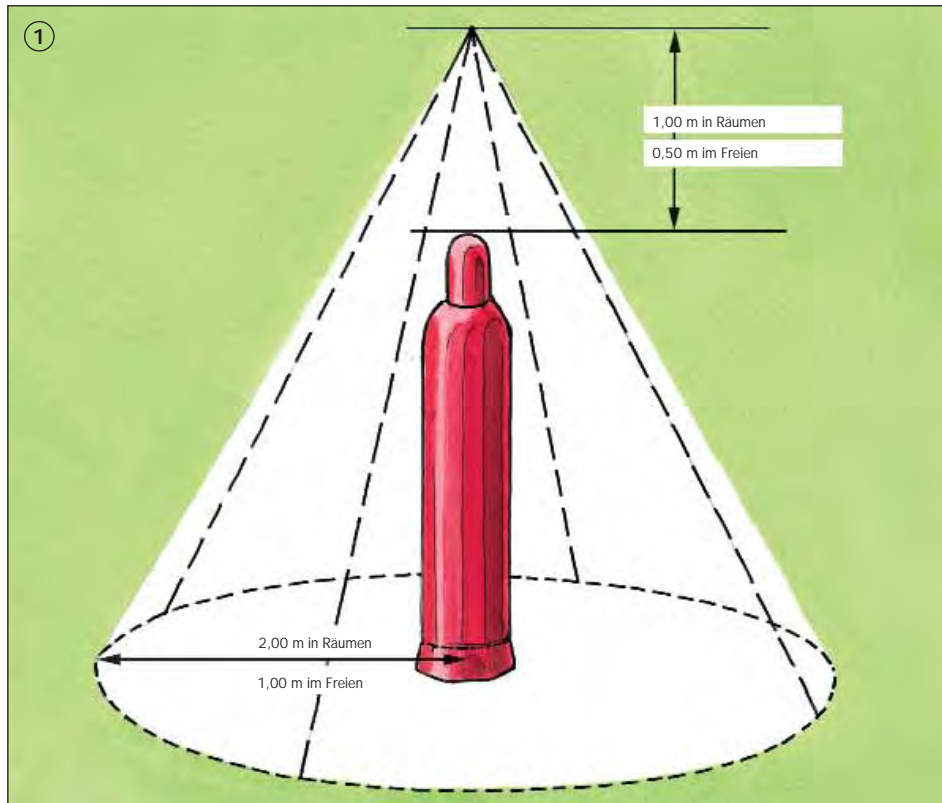
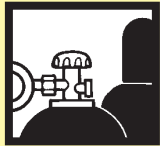

- Versorgungsanlagen (Flüssiggasflaschen oder Fässer) aus ortsbeweglichen Behältern dürfen maximal 8 Flaschen oder 2 Fässer umfassen.
- Versorgungsanlagen einschließlich der leeren Behälter sind nur im Freien oder in unmittelbar vom Freien aus zugänglichen, ausreichend be- und entlüfteten Räumen zu errichten.
- In Räumen unter Erdgleiche dürfen Versorgungsanlagen nicht vorhanden sein. **Ausnahme:** Bei fachkundiger Überwachung, ausreichender Belüftung und bei Ent-

fernen der Versorgungsanlage bei längeren Arbeitspausen.

- Das Aufstellen von Flüssiggasflaschen in Durchgängen, Durchfahrten, Treppenträumen, Haus- und Stockwerkstrufen, engen Höfen usw. ist nur für vorübergehend dort auszuführende Arbeiten zulässig, wenn gleichzeitig besondere Schutzmaßnahmen (Absperrung, Sicherung des Fluchtweges, Lüftung) getroffen sind.
- Um Versorgungsanlagen besteht ein Schutzbereich, der frei von Kelleröffnungen, Luft- und

Lichtschächten, Bodenabläufen, Kanaleinläufen sowie Zündquellen zu halten ist ①.

- Ortsbewegliche Behälter müssen so aufgestellt und aufbewahrt sein, dass die Behälter und ihre Armaturen gegen mechanische Beschädigungen geschützt sind.
- Flüssiggasflaschen bei Entleerung senkrecht und stand-sicher aufstellen.
- Undichte Flüssiggasflaschen unverzüglich ins Freie bringen, an gut gelüfteter Stelle abstellen und für das Füllwerk kennzeichnen.

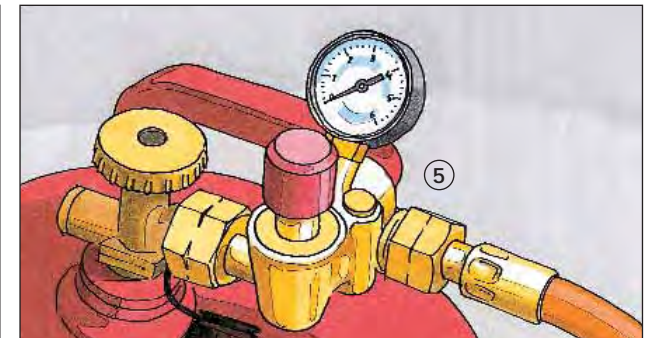
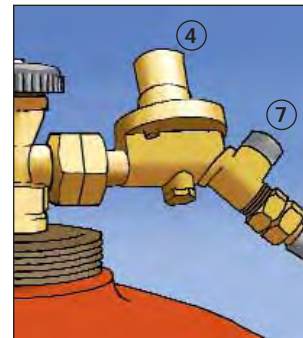
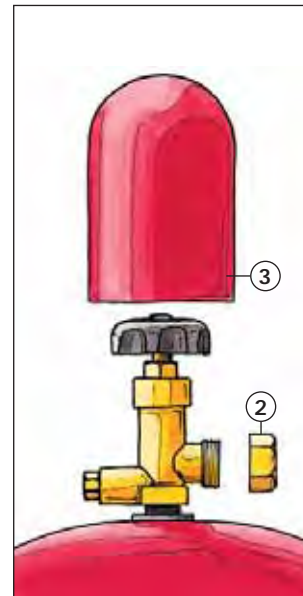

- Vereisungen an Flüssiggasflaschen niemals mit Feuer, Strahlern u.a. beseitigen!
- Jedes angeschlossene Gerät (z. B. Handbrenner, Flächentrockner) muss für sich einzeln absperrbar sein.
- Nicht angeschlossene Flüssiggasflasche mit der Schutzkappe ③ und der Verschlussmutter ② sichern. Dies gilt auch für entleerte Flaschen.
- Hinter dem Flaschenventil ist zur Erhaltung eines gleichmäßigen Druckes ein normgerechter Druckregler anzuordnen ④. Besonders zweckmäßig: Regler mit einstellbarem Ausgangsdruck.

- Zwischen Flaschenventil und Druckregler nur Hochdruckschläuche (Druckklasse 30) verwenden. Hinter dem Druckregler können auch Schläuche für besondere mechanische Beanspruchung (Druckklasse 6 mit verstärkter Wanddicke) verwendet werden.
- Schlauchverbindungen müssen fabrikmäßig fest eingebundene Schraubanschlüsse haben.
- Flüssiggasflaschen dürfen nur in speziellen Füllanlagen gefüllt werden. **Ausnahme:** Füllen von Kleinflaschen (0,425 kg) in Füllständen ⑥.

Zusätzliche Hinweise für das Arbeiten mit Flüssiggas auf Baustellen

- Bei Schlauchlängen von mehr als 40 cm sind Leckgassicherungen ⑤ erforderlich, die unmittelbar hinter dem Druckregler anzubringen sind.
- Über Erdgleiche dürfen statt Leckgassicherungen auch Schlauchbruchsicherungen ⑦ verwendet werden.

Weitere Informationen:

BGV D34 „Verwendung von Flüssiggas“
TRG 280 „Technische Regeln Druckgase“

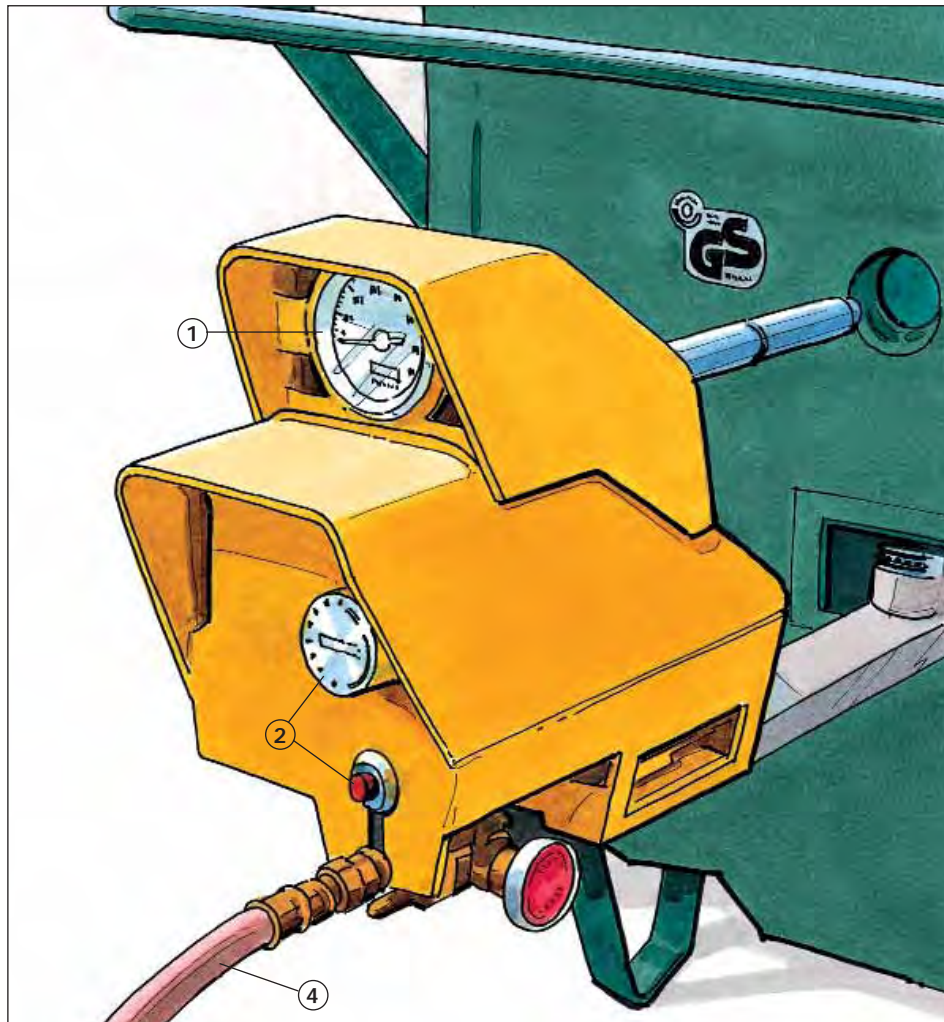

- Geräte mit mehr als 30 l zulässiger Füllmenge müssen mit einem Thermometer ausgestattet sein ①.
- Geräte mit mehr als 50 l zulässiger Füllmenge sind mit einem Thermometer, einer Einrichtung

zur Verhinderung der Überschreitung der Schmelzguttemperatur und einer Flammenüberwachung auszurüsten ②.

- Während des Beheizens Geräte nicht unbeaufsichtigt lassen.

- Schmelzöfen auf nicht brennbaren Unterlagen aufstellen und Abstand zu brennbaren Materialien einhalten.
- Festes Schmelzgut nur langsam in heiße flüssige Masse einlassen, Stulpenhandschuhe benutzen.

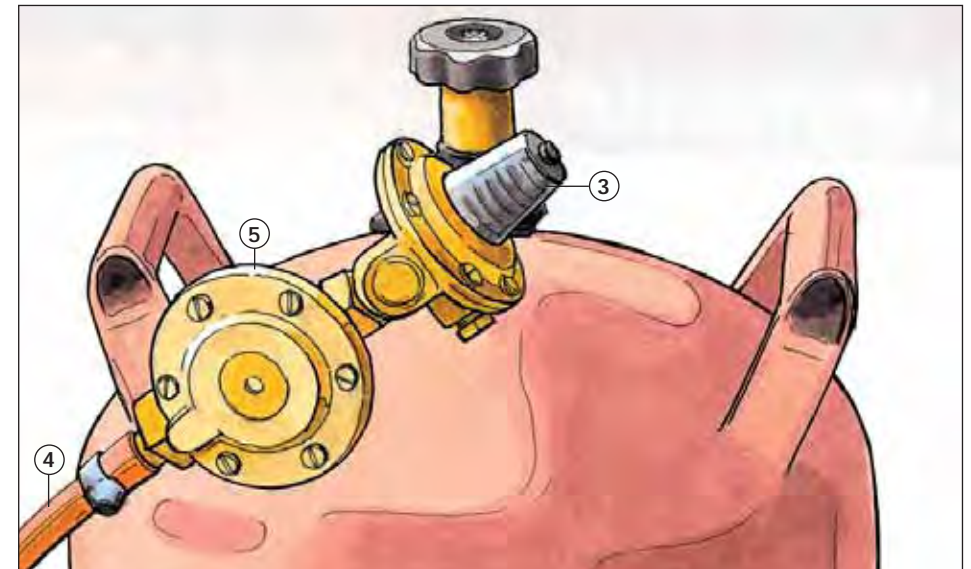

- Behälter und Transportgefäße nur so weit füllen, dass ein Überlaufen beim Erhitzen vermieden wird (Füllmarke beachten).
- Flüssige heiße Massen nicht mit Wasser in Berührung bringen, Behälter auf Wasserreste überprüfen.
- Fluchtwege freihalten.
- Feuerlöscher bereithalten.
- Betriebsanweisung aufstellen und Beschäftigte über bestimmungsgemäßen Umgang mit Schmelzöfen unterweisen. Die Betriebsanweisung muss am Betriebsort jederzeit zugänglich sein.

Zusätzliche Hinweise bei Verwendung von Flüssiggas

- Das Aufstellen von Flüssiggasflaschen in Durchgängen, Durchfahrten, Treppenträumen, Haus- und Stockwerksfluren, engen Höfen usw. ist nur für vorübergehend dort auszuführende Arbeiten zulässig, wenn gleichzeitig besondere Schutzmaßnahmen (Abspernung, Sicherung des Fluchtweges, Lüftung) getroffen sind.

- Um Versorgungsanlagen besteht eine Schutzzone, die frei von Kelleröffnungen, Luft- und Lichtschächten, Bodenabläufen, Kanaleinläufen sowie Zündquellen zu halten ist.
- Flüssiggasflaschen senkrecht aufstellen, gegen Umfallen sichern und Absperrventil vor Beschädigungen schützen.
- Flaschenventile von nicht angeschlossenen oder entleerten Flaschen müssen mit Verschlussmüttern verschlossen und Schutzkappen gegen Beschädigungen gesichert sein.
- Undichte Flüssiggasflaschen unverzüglich an gut gelüfteter Stelle abstellen und für das Füllwerk kennzeichnen.
- Sofern Flüssiggasflaschen nicht in demselben Raum wie der Schmelzofen aufgestellt sind, muss eine zusätzliche Hauptabsperreinrichtung vorhanden sein. Flaschenventil ist nicht ausreichend!
- Gasentnahme aus Flüssiggasflaschen nur über Druckminderer ③.
- Zwischen Flaschenventil und Druckregler nur Hochdruckschläuche (Druckklasse 30) verwenden. Hinter dem Druckregler können auch Schläuche für

- besondere mechanische Beanspruchung (Druckklasse 6 mit verstärkter Wanddicke) verwendet werden ④.
- Schlauchverbindungen müssen fest eingebundene Schraubanschlüsse haben oder mit Schlauchklemmen und genormten Schlauchtüllen hergestellt sein.
- Bei Schmelzöfen ohne festgelegten Aufstellort für Flüssiggasflaschen mindestens 1,00 m Abstand zwischen Schmelzöfen und Flüssiggasbehälter einhalten.
- Zur Sicherheit im Falle von Schlauchbeschädigungen sind hinter dem Druckminderer – über Erdgleiche Schlauchbruchsicherungen, – unter Erdgleiche (z.B. Keller Räume) Leckgassicherungen ⑤ einzubauen oder – Druckregler mit integrierter Dichtheitsprüfeinrichtung und Schlauchbruchsicherung (Nennwert 1,5 kg/h).

Weitere Informationen:

BGV C22 „Bauarbeiten“
BGV D34 „Verwendung von Flüssiggas“



- Heizgeräte standsicher aufstellen und darauf achten, dass Beschäftigte durch Abgase und Strahlungswärme nicht gefährdet werden. Für ausreichende Belüftung sorgen.
- Bedienungsanleitung des Herstellers beachten.
- Ausreichenden Abstand von brennbaren Gegenständen einhalten.
- Heizgeräte nicht in feuer- und explosionsgefährdeten Räumen aufstellen.
- Beim Austrocknen kann auf Abgaszüge verzichtet werden, wenn sich in diesen Räumen nicht ständig Personen aufhalten und ausreichende Luftzufuhr vorhanden ist.
- Unterweisung des Bedieners durchführen.

Zusätzliche Hinweise für ölbefeuerte Heizgeräte

- Eingebaute Tanks in ölbefeuerten Geräten gegen Erwärmung schützen.
- Beim Auftanken Öl nicht mit heißen Teilen in Verbindung bringen.

Zusätzliche Hinweise für flüssiggasbetriebene Heizgeräte

- Heizgeräte müssen mit einer Flammenüberwachungseinrichtung (z.B. Züandsicherung) ausgerüstet sein, die nicht unwirksam gemacht werden darf.
- Als Verbindungsleitungen nur Hochdruckschläuche (Druckklasse 30) oder Schläuche für besondere mechanische Beanspruchung (Druckklasse 6 mit verstärkter Wanddicke) verwenden.
- Gasentnahme aus Flüssiggasflaschen nur über Druckminderer.
- Zur Sicherheit im Falle von Schlauchbeschädigungen sind hinter dem Druckminderer
 - über Erdgleiche Schlauchbruchsicherungen,
 - unter Erdgleiche (z.B. Kellerräume) Leckgassicherungen einzubauen.
- Flüssiggasflaschen senkrecht aufstellen, gegen Umfallen sichern und Armaturen vor Beschädigungen schützen.
- In Räumen unter Erdgleiche Heizgeräte und Flüssiggasfla-

schen zusammen nur aufstellen, wenn sie unter ständiger Aufsicht betrieben werden (ein Vorheizen der Räume ohne Aufsicht ist nicht erlaubt).

- Leere Behälter und Vorratsbehälter nicht in Räumen unter Erdgleiche lagern.
- Nach Beendigung der Arbeiten sowie bei längeren Arbeitsunterbrechungen sind die Gasflaschen (Behälter) aus den Räumen unter Erdgleiche unverzüglich zu entfernen.
- Bei durchgehendem Heizbetrieb (z.B. über Nacht) in Räumen über Erdgleiche
 - sind die Gasflaschen über Erdgleiche aufzustellen,
 - sind die Flüssiggasschläuche über Leckgassicherungen anzuschließen,
 - muss die Flüssiggasanlage mindestens einmal täglich von einer beauftragten Bedienungsperson überprüft werden.In Räumen unter Erdgleiche dürfen darüber hinaus nur Heizgeräte mit Gebläse eingesetzt werden.
- Betriebsanweisung aufstellen und Beschäftigte über bestimmungsgemäßen Einsatz von Heizgeräten unterweisen. Die Betriebsanweisung muss am Betriebsort jederzeit zugänglich sein.

Weitere Informationen:

BGV D34 „Verwendung von Flüssiggas“
TRG 280 „Technische Regeln Druckgase“

Gasschweißen Brennschneiden Hartlöten



D 31

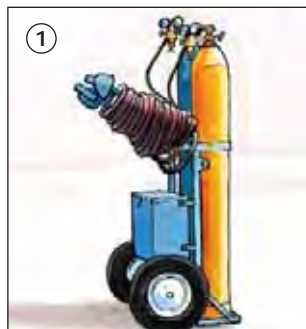

- Gasflaschen gegen Umstürzen sichern und nicht in Durchfahrten, Durchgängen, Hausfluren, Treppenhäusern und in der Nähe von Wärmequellen lagern und aufstellen.
- Auf Bau- und Montagestellen möglichst Flaschengestelle oder -karren für den Transport verwenden ①.

- Nur geprüfte und zugelassene Druckminderer benutzen und so an die Gasflaschen anschließen, dass beim Ansprechen der Sicherheitsventile Personen nicht gefährdet werden.
- Flaschenventile nicht ruckartig öffnen. Vorher Einstellschraube am Druckminderer bis zur Entlastung der Feder zurückschrauben ③.
- Sauerstoffarmaturen öl- und fettfrei halten.

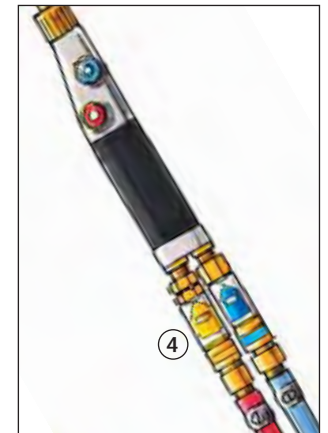
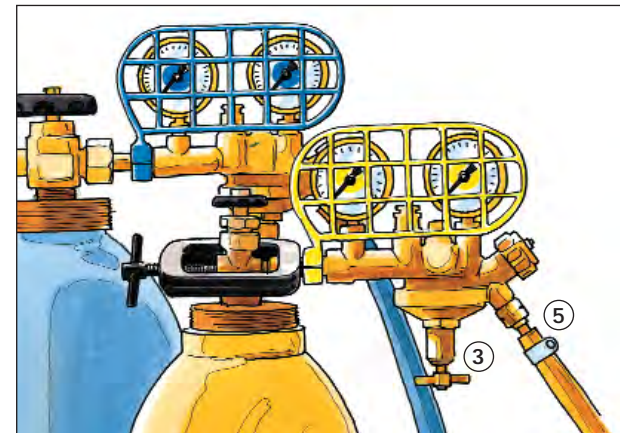

Lüftung in Räumen

Verfahren	Materialien		Unlegierter und niedrig legierter Stahl, Alum.-Werkstoff		Hoch leg. Stahl, NE-Werkstoffe (außer Alum.-Werkstoff)		Schweißen an beschichtetem Stahl	
	F	T	F	T	F	A	F	A
<u>Gasschweißen</u>								
ortsgebunden	F	T	F	A	T	A	T	A
nicht ortsgebunden	F	T	F	A	T	A	F	A
<u>Brennschneiden</u>								
ortsgebunden	F	T	A	A	T	A	T	T
nicht ortsgebunden	F	T	T	A	T	A	T	T

■ = kurzzeitig F = freie (natürliche) Lüftung
 ■ = länger dauernd T = technische (maschinelle) Lüftung, z. B. Ventilatoren, Gebläse
 A = Absaugung im Entstehungsbereich der Schadstoffe

Als kurzzeitig gilt, wenn die Brenndauer der Flamme oder des Lichtbogens täglich nicht mehr als eine halbe Stunde oder wöchentlich nicht mehr als zwei Stunden beträgt. Als länger dauernd gilt, wenn die Brenndauer die vorgenannten Werte überschreitet.

- Acetylen-Einzelflaschenanlagen, die sich während der Gasentnahme nicht im Sichtbereich des Schweißers befinden, mit Einzelflaschensicherungen ④ oder Gebrauchsstellenvorlagen ausrüsten.
- Gasschläuche vor mechanischen Beschädigungen und gegen Anbrennen schützen und nicht über Armaturen an Flaschen aufwickeln.
- Brenngas- und Sauerstoffschläuche müssen mindestens 3,00 m lang sein. Neue Gasschläuche vor dem erstmaligen Benutzen ausblasen.
- Nur sichere Schlauchverbindungsmitel (Schlauchtüllen mit Schlauchschellen ⑤) oder Patentkupplung) verwenden.
- Geeignete Schutzbrillen (Schutzstufen 2–8) benutzen ②.
- Auf sicheres Zünden des Brenners achten und bei Flammrückschlägen Brenner erst nach Behebung der Störung erneut zünden.
- Für ausreichende Lüftung sorgen (Tabelle).
- Bei Arbeitsunterbrechungen Brenner nicht in Werkzeugkisten und anderen Hohlkörpern ablegen.

Zusätzliche Hinweise beim Brennschneiden

- Beim Brennschneiden schwer entflammaren Schutzanzug oder Lederschürze, Schweißerschutzhandschuhe, evtl. auch Gamaschen tragen und Gehörschutz benutzen.

Zusätzliche Hinweise für den Brandschutz

- Bei Schweiß-, Schneid- und Lötarbeiten in Bereichen mit Brand- und Explosionsgefahr muss eine Schweißergenehmigung vorliegen.
- Alle brennbaren Teile aus der gefährdeten Umgebung entfernen.
- Sicherheitsmaßnahmen zur Verhinderung einer Brandentstehung in der Schweißergenehmigung festlegen, insbesondere
 - nicht entfernbar brennbare Teile abdecken,
 - Öffnungen abdichten.
- Brandwache und geeignete Feuerlöschmittel, z. B. Pulverlöscher, während der schweißtechnischen Arbeiten bereitstellen ⑥.
- Bis 24 Stunden nach Beendigung der Arbeiten mehrfach die Arbeitsstelle auf Brandnester überprüfen (Brandwache).

Weitere Informationen:

BGV D34 „Verwendung von Flüssiggas“ Merkblatt Sicherheitseinrichtungen gegen Gasrücktritt und Flammdurchschlag in Einzelflaschenanlagen
 BGR 190 „Benutzung von Atemschutzgeräten“
 BGR 192 „Benutzung von Augen- und Gesichtsschutz“
 BGR 133 „Ausrüstung von Arbeitsstätten mit Feuerlöschern“
 Betriebssicherheitsverordnung
 BGR 500 „Betreiben von Arbeitsmitteln“

Elektroschweißen Schutzgasschweißen



D 32



● Bei der Auswahl der Schweißstromquellen beachten, dass deren Bauart für den Betrieb – in trockenen Räumen oder – ungeschützt im Freien und/oder – unter erhöhter elektrischer Gefährdung geeignet ist ①.

● Netzleitungen, Schweißstromleitungen und Schlauchpaket gegen mechanische Beschädigungen schützen.
● Nur einwandfrei isolierte Schweißleitungsverbindernutzen.
● Schweißstromrückleitungen nicht provisorisch verlängern und möglichst direkt an das Werkstück anschließen ②.

● Beim Schweißen und Elektrodenwechsel Schweißerschutzhandschuhe aus Leder tragen.
● Beim Schweißen Lederschürze oder schwer entflammbaren Schutzanzug und Schweißerschutzhandschuhe tragen. Zum Schutz vor UV-Strahlung hochgeschlossene Arbeitskleidung tragen.
● Schweißearbeitsplätze gegen andere Arbeitsplätze durch Aufstellen von Stellwänden oder Vorhängen abschirmen ③.
● Geeignete Schutzschirme oder Schutzschilde mit Schweißerschutzfilter der Schutzstufe 9–15 benutzen, für Schweißhelfer evtl. geringere Schutzstufe (1,2 bis 1,7) ④.
● Beschädigte Isolierbacken und Schweißdrahthalter sofort auswechseln.
● Schweißdrahthalter und Schutzgasschweißbrenner nicht unter den Arm klemmen und nur auf isolierende Unterlagen ablegen.
● Das Zusammenschalten von Schweißstromquellen nur von einer Fachkraft ausführen lassen.
● Für ausreichende Lüftung sorgen (Tabelle 1).

Zusätzliche Hinweise beim Schutzgasschweißen

● Schutzgasflasche sicher aufstellen und gegen Umfallen sichern ⑤.
● Drahtspindel nur im spannungsfreien Zustand wechseln.
● Achtung! – Stichverletzungen durch Drahtvorschub.

Zusätzliche Hinweise für Schweißarbeiten unter erhöhter elektrischer Gefährdung**

● Bei Schweißarbeiten unter erhöhter elektrischer Gefährdung nur besonders gekennzeichnete Schweißstromquellen benutzen (Tabelle 2).
● Isolierende Zwischenlagen (Gummimatten, Holzroste u. a.) verwenden.
● Schwer entflammare und trockene Kleidung sowie unbeschädigtes, trockenes Sicherheitsschuhwerk tragen.
● Schweißstromquellen nicht in engen Räumen aufstellen.

** Erhöhte elektrische Gefährdung bei Schweißarbeiten besteht z. B.:
a) an Arbeitsplätzen, an denen die Bewegungsfreiheit begrenzt ist, so dass der Schweißer zwangsläufig (z. B. kniend, sitzend, liegend oder angelehnt) mit seinem Körper elektrisch leitfähige Teile berührt
b) an Arbeitsplätzen, an denen bereits eine Abmessung des freien Bewegungsraumes zwischen gegenüberliegenden elektrisch leitfähigen Teilen weniger als 2 m beträgt, so dass der Schweißer diese Teile zufällig berühren kann
c) an nassen, feuchten oder heißen Arbeitsplätzen, an denen der elektrische Widerstand der menschlichen Haut oder der Arbeitskleidung und der Schutzausrüstung durch Feuchtigkeit oder Schweiß erheblich herabgesetzt werden kann

Zusätzliche Hinweise für den Brandschutz

● Bei Schweiß-, Schneid- und Lötarbeiten in Bereichen mit Brand- und Explosionsgefahr muss eine Schweißerlaubnis vorliegen.
● Alle brennbaren Teile aus der gefährdeten Umgebung entfernen.
● Sicherheitsmaßnahmen zur Verhinderung einer Brandentstehung in der Schweißerlaubnis festlegen, insbesondere – nicht entfernbare brennbare Teile abdecken, – Öffnungen abdichten.

Tabelle 1
Lüftung in Räumen

Materialien	Unlegierter und niedrig legierter Stahl, Alum.-Werkstoff		Hoch leg. Stahl, NE-Werkstoffe (außer Alum.-Werkstoff)		Schweißen an beschichtetem Stahl	
Verfahren	T	A	T	A	T	A
Lichtbogenhandschweißen						
ortsgebunden	T	A	A	A	A	A
nicht ortsgebunden	F	T	T	A	T	A
MIG-, MAG-Schweißen*						
ortsgebunden	T	A	A	A	A	A
nicht ortsgebunden	F	T	T	A	T	A
WIG-Schweißen* mit thoriumoxidfreien Wolframelektroden						
ortsgebunden	F	T	F	T	F	T
nicht ortsgebunden	F	F	F	T	F	T
WIG-Schweißen* mit thoriumoxidhaltigen Wolframelektroden						
ortsgebunden	A	A	A	A	A	A
nicht ortsgebunden	T	A	F	T	F	T

■ = kurzzeitig F = freie (natürliche) Lüftung
■ = länger dauernd T = technische (maschinelle) Lüftung, z. B. Ventilatoren, Gebläse
*) = Schutzgasschweißen A = Absaugung im Entstehungsbereich der Schadstoffe

Als kurzzeitig gilt, wenn die Brenndauer der Flamme oder des Lichtbogens täglich nicht mehr als eine halbe Stunde oder wöchentlich nicht mehr als zwei Stunden beträgt. Als länger dauernd gilt, wenn die Brenndauer die vorgenannten Werte überschreitet.

Tabelle 2
Kennzeichnung von Schweißstromquellen für Arbeiten unter erhöhter elektrischer Gefährdung

42V	oder	S	für Schweißtransformator
K	oder	S	für Schweißgleichrichter
K 42V	oder	S	für Schweißstromquellen wechselweise für Gleich- oder Wechselstrom
Leerlaufspannung ...V Scheitelwert (zul. max. 113 Volt)	oder	S	für Gleichstrom-Schweißgeneratoren und Schweißumformer

● Während des Schweißens Brandwache und geeignete Feuerlöschmittel, z. B. Pulverlöscher, bereitstellen.
● Bis 24 Stunden nach Beendigung der Arbeiten mehrfach die Arbeitsstelle auf Brandneser überprüfen (Brandwache).

Weitere Informationen:

BGR 133 „Ausrüstung von Arbeitsstätten mit Feuerlöschern“
BGR 192 „Benutzung von Augen- und Gesichtsschutz“
BGR 190 „Benutzung von Atemschutzgeräten“
Betriebssicherheitsverordnung
BGR 500 „Betreiben von Arbeitsmitteln“

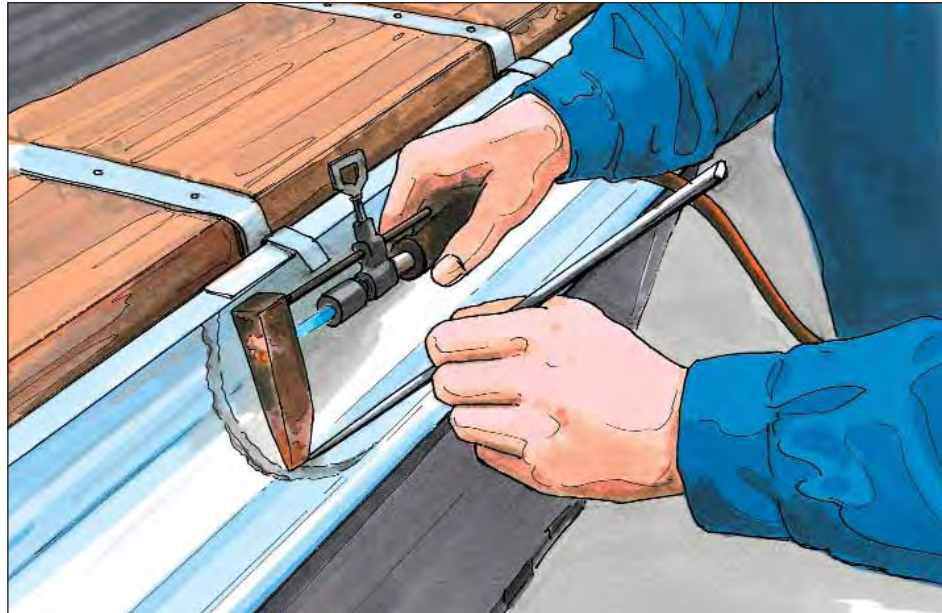

- Lötgeräte vor Arbeitsaufnahme auf ordnungsgemäßen Zustand überprüfen, insbesondere
 - bei Elektro-Lötgeräten auf beschädigte Leitungen und Leitungseinführung,
 - bei flüssiggasbetriebenen Lötgeräten auf Schlauchanschluss und Ventildichtheit achten.
- Sichere, nicht brennbare Unterlage verwenden. Arbeitsplatz von leicht brennbaren Stoffen freihalten.
- Weichlote nicht überhitzen.
- Je nach Arbeitsaufgabe und -umfang für ausreichende Lüftung sorgen und Brandschutz sicherstellen.
- Auch für kurzzeitige Arbeitsunterbrechungen sichere Geräteablagen benutzen.
- Beim Flammlöten Schutzbrille tragen.

Zusätzliche Hinweise für den Brandschutz

- Bei Lötarbeiten in Bereichen mit Brand- und Explosionsgefahr muss eine Schweißerlaubnis vorliegen.
- Alle brennbaren Teile aus der gefährdeten Umgebung entfernen.
- Sicherheitsmaßnahmen zur Verhinderung einer Brandentstehung in der Schweißerlaubnis festlegen, insbesondere
 - nicht entfernbare brennbare Teile abdecken,
 - Öffnungen abdichten.
- Während des Weichlötens Bandwache und geeignete Feuerlöschmittel, z. B. Pulverlöscher, bereitstellen.
- Bis 24 Stunden nach Beendigung der Arbeiten mehrfach die Arbeitsstelle auf Brandnester überprüfen (Brandwache).

Weitere Informationen:

BGV A3 „Elektrische Anlagen und Betriebsmittel“
BGV D34 „Verwendung von Flüssiggas“
BGR 133 „Ausrüstung von Arbeitsstätten mit Feuerlöschern“
Betriebsicherheitsverordnung
BGR 500 „Betreiben von Arbeitsmitteln“

Transport von Druckgasflaschen



D 34

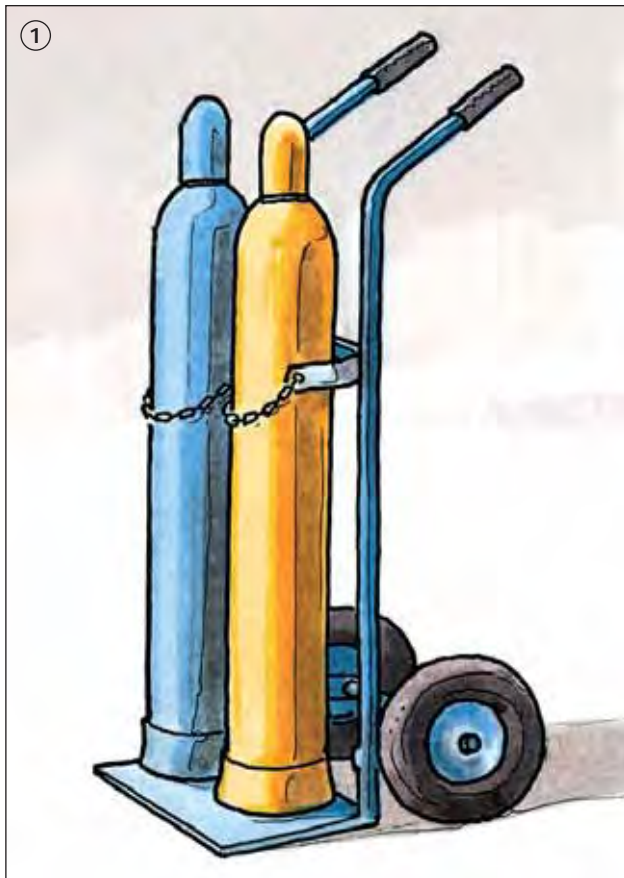

- Druckgasflaschen nur mit geschlossenen Ventilen und aufgeschraubten Schutzkappen transportieren.
- Fahrzeuge mit gefüllten Druckgasflaschen nicht unbeaufsichtigt auf öffentlichen Straßen und Plätzen abstellen.

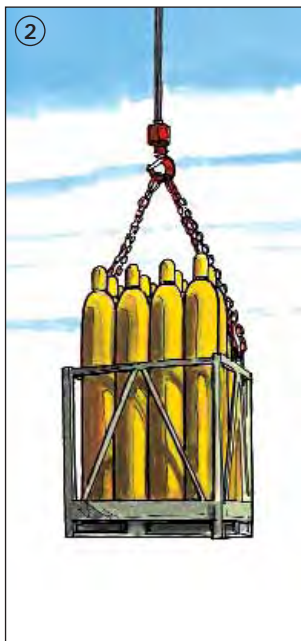

Transport allgemein

- Druckgasflaschen gegen Stöße schützen. Flaschen nicht werfen oder fallen lassen, nicht über den Boden rollen.
- Der Transport von Druckgasflaschen mit Magnetkränen ist verboten.

- Zum Transport von Einzelflaschen z. B. Flaschenkarren ① oder Transportgestelle ② verwenden.
- Beim Transport auf Fahrzeugen Druckgasflaschen gegen Verrutschen, Verrollen, Umfallen und Herabfallen sichern, z. B. durch Verzurren.
- Druckgasflaschen nicht gemeinsam mit leicht entzündlichem Ladegut transportieren.

Zusätzliche Hinweise für den Transport von Druckgasflaschen auf öffentlichen Straßen

- Begrenzte Mengen gemäß Gefahrgutverordnung – Straße und Eisenbahn (GGVSE) beachten. Bei Beförderung eines Stoffes oder Produktes darf die Höchstmenge nicht überschritten werden (Tabelle).

Bei der Zusammenladung unterschiedlicher Gefahrgüter auf einem Fahrzeug oder Anhänger sind die Nettomengen mit den stoffspezifischen Faktoren zu ermitteln. Die Summe der Produkte darf die Zahl 1000 nicht überschreiten. Bei Überschreitung gelten alle Vorschriften der Gefahrgutverordnung – Straße und Eisenbahn (GGVSE).

Beispiel:

Rohrleitungsbauer transportieren auf der Ladefläche eines Doppelkabinen-Transporters

40 l Sauerstoff (Klasse 2, Ziff. 10) x 1 =	40
8 kg Acetylen (Klasse 2, Ziff. 4F) x 3 =	24
33 kg Propan (Klasse 2, Ziff. 2F) x 3 =	99
	163

163 < 1000,
also Kleinmengenbeförderung.

- Feuerlöscher (2 kg Pulver) mitführen.
- Der Transport von Druckgasflaschen in Kombiwagen und Pkw-Kofferräumen darf nur kurzfristig sein. Druckgasflaschen nach dem Transport sofort entladen.
- Rauchen und Umgang mit offenem Feuer ist bei Ladearbeiten verboten.
- Druckgasflaschen in Fahrzeugen mit geschlossenen Aufbauten nur transportieren, wenn mindestens zwei Lüftungsöffnungen vorhanden sind.
- Jede Lüftungsöffnung sollte einen Querschnitt von mindestens 100 cm² haben.
- Lüftungsöffnungen nicht durch Ladegut verstellen oder verschließen.

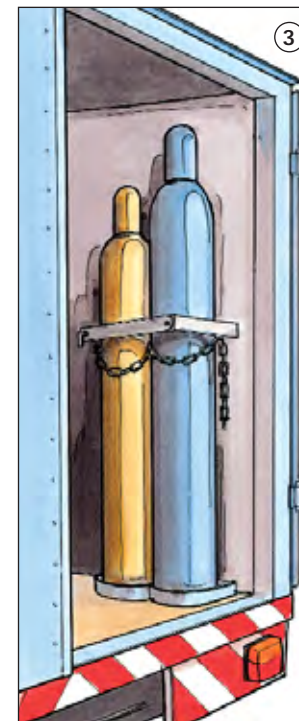

Arbeiten im Werkstattwagen

- Schweiß-, Löt- und Brennschneidarbeiten dürfen nur dann in Werkstattwagen ausgeführt werden, wenn
 - die Türen offen gehalten werden,
 - Feuerlöscher (mind. 6 kg ABC-Pulverlöscher) in Greifnähe vorhanden sind,
 - zwischen Flaschendruckminderern und Brenner Einzelflaschensicherungen oder Gebrauchsstellenvorlagen eingebaut sind,
 - die Mindestschlauchlänge 3,00 m beträgt.

Kleine Mengen und Faktoren für Stückgutbeförderung

				Stoffe/ Zubereitungen		Kleinmengen (kg netto bzw. Fassungsvermögen der Gasflasche) und Faktoren für Stückgutbeförderungen	
Klasse	Ziffer	UN-Nr.	Bezeichnung	333 3	1000 1		
Klasse 2	1 0	1072	Sauerstoff			●	
	1 F	1049	Wasserstoff	●			
	2 F	1965	Propan	●			
	2 F	1965	Flüssiggas	●			
	4 F	1001	Acetylen	●			

- Flaschen gegen Umkippen und Anstoßen beim Bremsen oder bei Kurvenfahrt sichern, z. B. durch fest an die Wagenwände angebrachte Gestelle mit lösbaren Bügeln oder Ketten ③.
 - Zur Gasentnahme Druckgasflaschen aus dem Fahrzeug entfernen und erst dann die Druckminderer anschließen.
- Ausnahme:** Besonders eingerichtete Werkstattwagen.

Weitere Informationen:

Gefahrgutverordnung – Straße und Eisenbahn (GGVSE)
Gefahrgut – Ausnahmereverordnung (GGAV)
Technische Regeln Druckgase TRG 280
DVS*-Merkblätter 0211 + 0212

*DVS = Deutscher Verband für Schweißen und verwandte Verfahren

Arbeiten in engen Räumen

sowie in Bereichen mit erhöhter elektrischer Gefährdung



D 35

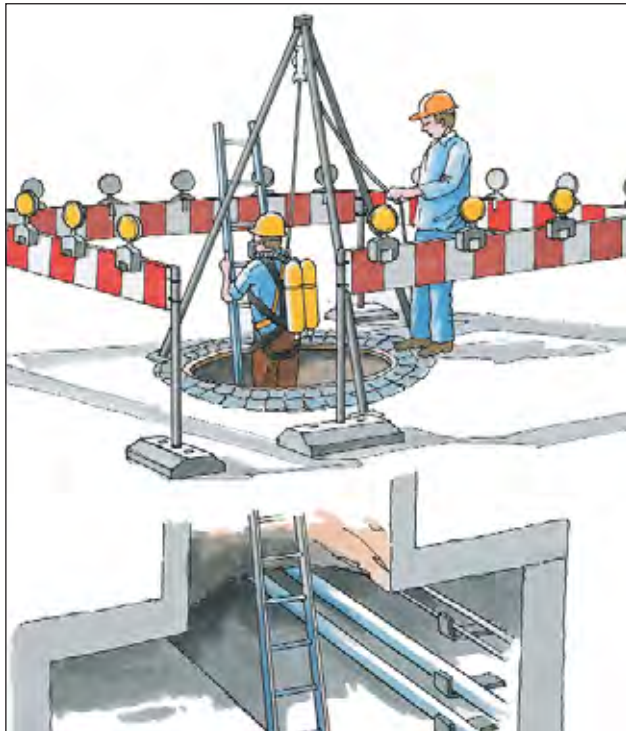

Enge Räume können Kessel, Behälter, Silos, Kanäle, Schächte usw. sein.

Organisatorische Maßnahmen

- Vor Arbeiten in engen Räumen die dort möglichen Gefährdungen ermitteln und beurteilen.
- Benennung eines verantwortlichen Aufsichtführenden.
- Benennung eines zuverlässigen Sicherungspostens, der mit den Beschäftigten in Kontakt steht (Sichtverbindung, Sprechverbindung, Signalleine) und der jederzeit, ohne seinen Posten zu verlassen, Hilfe herbeiholen kann.

- Erlaubnisschein mit festgelegten Schutzmaßnahmen vom Betreiber einholen.
- Arbeiten erst beginnen, wenn die schriftlich festgelegten Schutzmaßnahmen getroffen und die Beschäftigten unterwiesen sind.

Vorsorgeuntersuchungen

- Arbeitsmedizinische Vorsorgeuntersuchungen veranlassen, z.B. beim Tragen von Atemschutzgeräten.

Schutzmaßnahmen

- Durch Messungen prüfen, ob bei Vorhandensein von Gefahrstoffen die Arbeitsplatzgrenzwerte eingehalten werden.
- Falls Grenzwerte nicht eingehalten werden können, Räume entleeren und reinigen bzw. gasfrei machen und ggf. abtrennen.
- Bei Infektionsgefährdungen durch biologische Stoffe Räume sterilisieren oder desinfizieren. Ist dies nicht möglich, geeignete persönliche Schutzausrüstung benutzen.
- Räume ausreichend lüften. Mit Frischluft, nicht mit Sauerstoff belüften.
- Bei einem Sauerstoffgehalt von weniger als 20,9 Vol.-% die Ursachen hierfür ermitteln und Gefährdungen durch Gase/Gefahrstoffe beurteilen.
- Bei einem Sauerstoffgehalt kleiner 17 Vol.-% oder wenn das Be- und Entlüften nicht möglich ist, Atemschutz als Isoliergeräte verwenden.
- Heiz- und Kühleinrichtungen, Kälteanlagen vor Beginn der Arbeiten außer Betrieb setzen und gegen Instandsetzen sichern.
- Besteht die Gefahr des Versinkens oder Verschüttetwerdens, Arbeiten von einer festen Arbeitsbühne ausführen oder eine Siloeinfahrt einrichtung benutzen.
- Das Auftreten einer gefährlichen explosionsfähigen Atmosphäre vermeiden. Ist dies nicht möglich, Zündquellen vermeiden und Arbeiten nur von besonders unterwiesenen Personen und nur mit Betriebsmitteln, Werkzeugen und PSA durchführen, die für den Einsatz in der vorliegenden Zone geeignet sind.

- Schweißtechnische Arbeiten nicht in explosionsfähiger Atmosphäre durchführen.

Zugangsverfahren

- Größe und Anordnung von Zugangsöffnungen müssen das Ein- und Aussteigen und Retten von Beschäftigten ermöglichen.
- Mindestöffnung 0,20 m², wobei keine Abmessung der Öffnung 0,4 m unterschreiten soll.
- Bei Zugangsöffnungen mit $\varnothing < 500$ mm darf die Stützhöhe das Maß von 250 mm nicht überschreiten.
- Geeignete Einfahrtseinrichtungen wie Arbeitssitze, -körbe, -bühnen oder Siloeinfahrtseinrichtungen benutzen. Auffanggurte als Personenaufnahmemittel sind nur dann zulässig, wenn sichergestellt ist, dass die Dauer des Hubvorgangs nach oben 5 Minuten nicht übersteigt.

Notfall- und Rettungsverfahren

- Geeignete Ausrüstung zur Rettung und ggf. zur Brandbekämpfung bereithalten.
- Beschäftigte, insbesondere die Sicherungsposten unterweisen und Rettungsverfahren praktisch üben.
- Alarm- und Rettungsplan aufstellen.

Zusätzliche Hinweise für Elektro- und Schutzgasschweißen

Wegen erhöhter elektrischer Gefährdung** nur für derartige Arbeiten geeignete und besonders gekennzeichnete Schweißstromquellen benutzen.

- Isolierende Zwischenlagen (Gummimatten, Holzroste u.a.) verwenden.
- Schwer entflammare und trockene Kleidung sowie unbeschädigte Sicherheitsschuhe tragen.
- Schweißstromquellen nicht in engen Räumen aufstellen.

Zusätzliche Hinweise für Gasschweiß-, Brennschneid- und Hartlötarbeiten

- Brenngas- und Sauerstoffflaschen nicht in engen Räumen aufstellen.
- Bei längeren Arbeitsunterbrechungen Brenner und Schläuche aus den Räumen entfernen.
- Schwer entflammare Schutzkleidung tragen.

Zusätzliche Hinweise für Arbeiten mit elektrischen Betriebsmitteln in Bereichen mit erhöhter elektrischer Gefährdung

- Ortsveränderliche Stromquellen, Trenntrafos und Baustromverteiler grundsätzlich außerhalb des Raumes/Bereichs mit leitfähiger Umgebung aufstellen.
- In Räumen/Bereichen mit leitfähiger Umgebung ortsveränderliche elektrische Betriebsmittel nur mit der Schutzmaßnahme – Kleinspannung SELV oder – Schutztrennung oder – Schutz durch Abschalten durch Fehlerstromschutzeinrichtung (RCD) mit $I_{\Delta N} \leq 30$ mA betreiben.

- In Räumen/Bereichen mit leitfähiger Umgebung und zusätzlich begrenzter Bewegungsfreiheit ortsveränderliche elektrische Betriebsmittel nur mit der Schutzmaßnahme – Kleinspannung SELV (nur Betriebsmittel der Schutzklasse III anschließen) oder – Schutztrennung (nur einen Verbraucher anschließen, bei Betriebsmitteln der Schutzklasse I Potentialausgleich mit der leitfähigen Umgebung herstellen) betreiben, oder – Maßnahmen mit Isolationsüberwachung im IT-System.

** Erhöhte elektrische Gefährdung besteht z. B.:

- a) an Arbeitsplätzen, an denen die Bewegungsfreiheit begrenzt ist, so dass der Beschäftigte zwangsläufig (z. B. kniend, sitzend, liegend oder angelehnt) mit seinem Körper elektrisch leitfähige Teile berührt
- b) an Arbeitsplätzen, an denen bereits eine Abmessung des freien Bewegungsraumes zwischen gegenüberliegenden elektrisch leitfähigen Teilen weniger als 2 m beträgt, so dass der Beschäftigte diese Teile zufällig berühren kann
- c) an nassen, feuchten oder heißen Arbeitsplätzen, an denen der elektrische Widerstand der menschlichen Haut oder der Arbeitskleidung und der Schutzausrüstung durch Feuchtigkeit oder Schweiß erheblich herabgesetzt werden kann

Schutzklasseneinteilung der Elektrowerkzeuge

Schutzklasse I – Schutzleitersystem

Schutzklasse II – schutzisoliert

Schutzklasse III – Schutzkleinspannung



Weitere Informationen:

BGV A1 „Grundsätze der Prävention“
BGR A1 „Grundsätze der Prävention“
BGR 117-1 „Behälter, Silos und enge Räume“
BGR 190 „Benutzung von Atemschutzgeräten“
BGR 199 „Benutzung von PSA zum Retten aus Höhen und Tiefen“
BGR 177 „Steiggänge für Behälter und umschlossene Räume“
BGI 594 „Einsatz von elektr. Betriebsmitteln bei erhöhter elektr. Gefährdung“
TRBS 2152/TRGS 720 „Gefährliche explosionsfähige Atmosphäre“
TRBS 2131 „Elektrische Gefährdungen“

Arbeiten in der Nähe von Funkanlagen



D 204

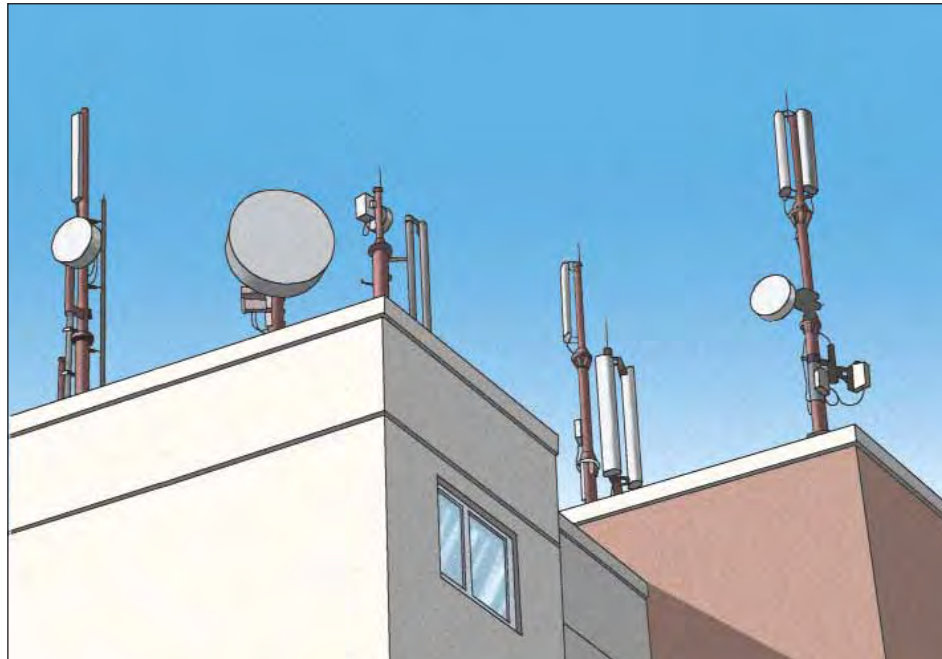

Elektromagnetische Strahlung kann zu Gesundheitsschäden führen.

- Angaben über einzuhaltende Sicherheitsabstände beim Auftraggeber bzw. beim Betreiber der Anlage einholen.
- Liegen Angaben über Sicherheitsabstände nicht oder nur unzureichend vor, den Auftraggeber auffordern, Messungen zu veranlassen.
- Können Sicherheitsabstände nicht eingehalten werden, den Auftraggeber auffordern, durch den Betreiber das Abschalten der Anlage zu veranlassen bzw. die Sendeleistung zu mindern.

- Ist das Abschalten, die Minderung der Sendeleistung der Anlage oder die Abschirmung nicht möglich, Expositions- und Gefahrenbereiche nach Angaben des Betreibers festlegen und mit Warn- und Verbotsschildern kennzeichnen ①.
- Für Arbeiten im Expositionsbereich Betriebsanweisung aufstellen.
- Beschäftigte anhand der Betriebsanweisung vor Arbeitseinsatz, mindestens jedoch einmal jährlich unterweisen.
- Träger von Herzschrittmachern, Insulinpumpen, Hörgeräten oder Implantaten aus Metall nicht einsetzen.

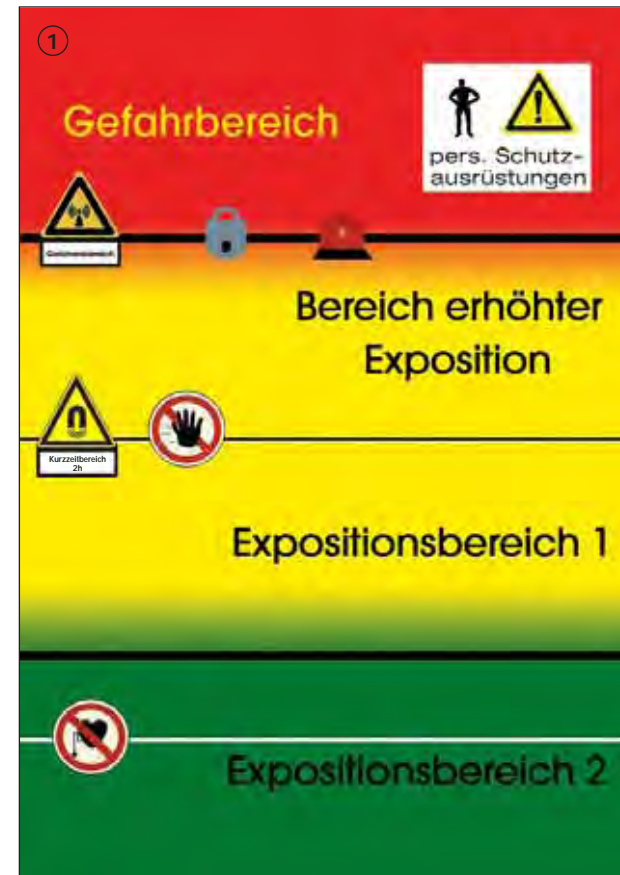

Vorsorgeuntersuchungen

- Beim Auftreten von Gesundheitsstörungen arbeitsmedizinische Vorsorgeuntersuchungen anbieten.

- Im Bereich erhöhter Expositionen nur zwei Stunden je Arbeitsschicht aufhalten.
- Innerhalb vom Gefahrenbereich nur mit persönlicher Schutzausrüstung (z. B. Schutzkleidung für hochfrequente elektromagnetische Felder) ② arbeiten.

Weitere Informationen:

BGV B11 „Elektromagnetische Felder“
BGR B11 „Elektromagnetische Felder“
DIN VDE 0848 „Gefährdung durch elektromagnetische Felder“
EMF-Datenbank der Regulierungsbehörde (RegTP) www.regtp.de

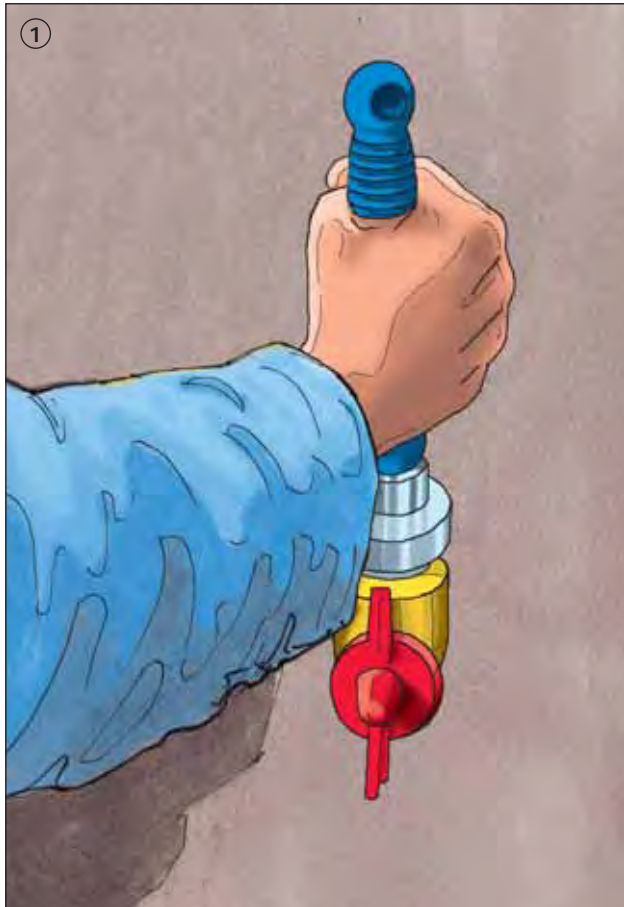

- Gefährdungsbeurteilung erstellen und dokumentieren.
- Vor Beginn der Arbeiten zugehörige Absperreinrichtungen schließen und gegen unbefugtes Öffnen sichern, z. B. durch Abnehmen des Handrades, Schlüssels, Ventilgriffes.
- Absperreinrichtung auf gasdichtes Schließen prüfen.

- Gasleitungen an den Ein- und Auslässen gasdicht verschließen, z. B. mit Sicherheitsstopfen bzw. Sicherheitskappen ①, die nur mit Sonderwerkzeug geöffnet werden können, wenn
 - ein unbeabsichtigtes, mutwilliges oder leichtfertiges Öffnen von Absperreinrichtungen nicht ausgeschlossen werden kann oder
 - die Arbeitsstelle auch nur kurzfristig verlassen werden muss.

- Bei unkontrolliertem Gasaustritt besteht höchste Gefahr. Die wichtigsten Sofortmaßnahmen sind:
 - Gaszufuhr absperren
 - Raum oder Bereich durchlüften
 - Zündquellen beseitigen oder fernhalten
 - Zündfunken vermeiden; keine Schalter, Klingeln oder Telefone benutzen, keine Stecker ziehen
 - Elektroinstallation freischalten, jedoch außerhalb des Gefahrenbereiches
 - evtl. Polizei, Feuerwehr und Gasversorgungsunternehmen benachrichtigen
 - Gefahrenbereich gegen den Zutritt Unbefugter sichern
- Nach dem Absperren ist das zu bearbeitende Leitungsteil zu entspannen. Das dabei austretende Gas ist über Schläuche gefahrlos ins Freie abzuleiten.
- Vor dem Trennen, Stilllegen und Entfernen von Gasleitungen ist die Trennstelle zum Schutz gegen Berührungsspannung und Funkenbildung zu überbrücken.
- Überbrückung mit hochflexiblem, isoliertem Kupferseil ($\varnothing \geq 16 \text{ mm}^2$) vornehmen. Für guten Übergangswiderstand sorgen, z. B. durch blanke Kontaktflächen. Keine Haftmagnete verwenden.
- Stillgelegte und außer Betrieb gesetzte Leitungen an den Ein- und Auslässen gasdicht verschließen, z. B. durch Stopfen, Kappen, Steckscheiben, Blindflansche.

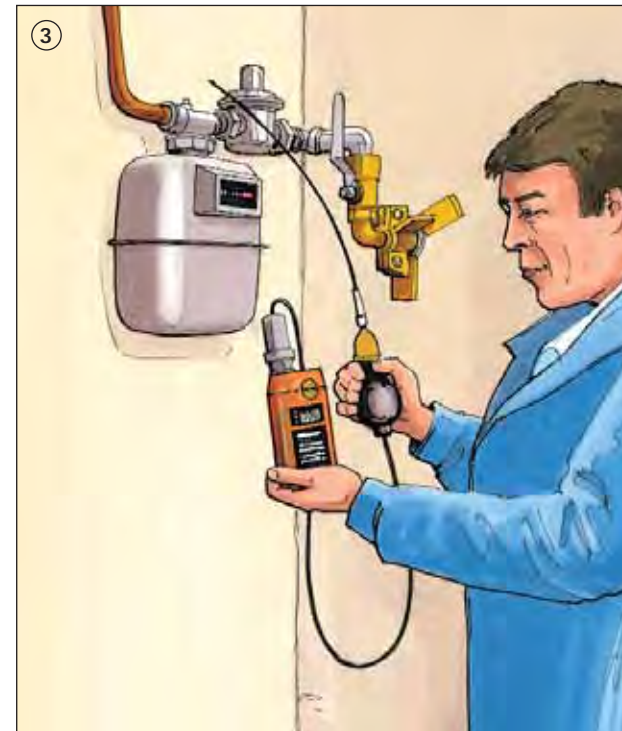

- Sämtliche Öffnungen ausgebaute Gaszähler unverzüglich verschließen ②.
- Vor dem Reinigen von Gasleitungen Gasgeräte, Druckregler, Gaszähler und Armaturen ausbauen. Das Ausblasen muss grundsätzlich ins Freie erfolgen.
- Besteht die Gefahr des Auströmens von brennbaren Gasen, muss sichergestellt sein, dass der Arbeitsplatz schnell und gefahrlos verlassen werden kann. Fluchtwege sind freizuhalten.
- Zum Lokalisieren von Undichtigkeiten möglichst Gasspürgeräte einsetzen ③. Beim Abpinseln oder Einsprühen mit Schaumbildenden Mitteln können Handdichtungen kurzfristig aufquellen und somit die Undichtigkeiten nicht anzeigen.
- Niemals offene Flammen zum Lokalisieren von Undichtigkeiten verwenden.

- Nach Abschluss der Arbeiten Dichtheitsprüfung durchführen. Dabei dürfen die Gasleitungen
 - nicht verdeckt und die Verbindungen nicht beschichtet sein,
 - nicht mit Gas führenden Leitungen verbunden sein.
- Vor Wiederinbetriebnahme Gasleitungen mit Betriebsgas entlüften und so lange ausblasen, bis die vorhandene Luft in der Leitung verdrängt ist. Austretendes Gas-Luft-Gemisch gefahrlos ins Freie ableiten.
- Beschäftigte mindestens einmal jährlich unterweisen. Die Teilnahme ist schriftlich festzuhalten.
- Besteht bei Arbeiten an Gasleitungen Gesundheits-, Brand- oder Explosionsgefahr, muss der Unternehmer eine zuverlässige und besonders unterwiesene Person mit der Aufsicht beauftragen. Die Aufsichtsperson muss ständig an der Baustelle anwesend sein.



Weitere Informationen:

BGR 500 „Betreiben von Arbeitsmitteln“
Betriebssicherheitsverordnung Technische
Regeln für Gasinstallation (DVGW-TRGI)

Gashausschluss- leitungen

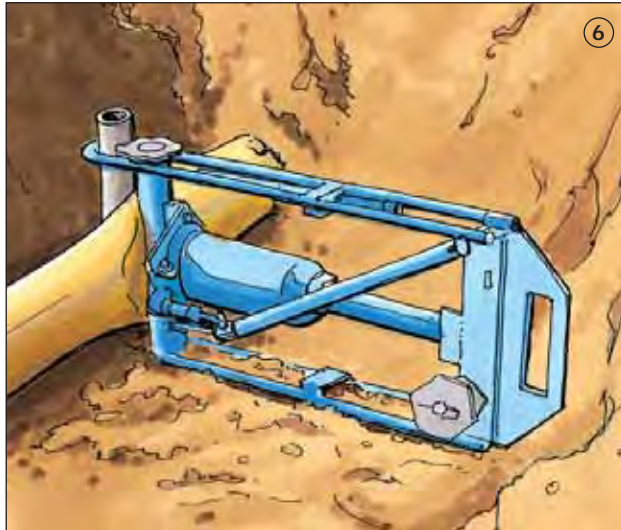

- Arbeiten an Gasanschlussleitungen sind von sachkundigen Unternehmen des Gashandwerkes auszuführen.
- Gefährdungsbeurteilung erstellen und dokumentieren.
- Vor Beginn Arbeitsbereich auf ausströmendes Gas überprüfen.
- Bei unkontrolliertem Gasaustritt sofort folgende Maßnahmen einleiten:
 - sofort den Netzbetreiber und ggf. Polizei, Feuerwehr und Gasversorgungsunternehmen benachrichtigen
 - Gefahrenbereich durch Gaskonzentrationsmessungen feststellen
 - Gefahrenbereich durch Abschränkungen, Warnbänder oder Warnposten absperren
 - Gaszufuhr absperren oder drosseln
 - Zündquellen beseitigen oder fernhalten, z. B. Löschen offener Flammen, Vermeidung von Funken durch elektrische

- Ströme, elektrostatische Aufladungen, vorbeifahrende Fahrzeuge
- Im Gefahrenbereich dürfen sich nur die Beschäftigten aufhalten, die für die Beseitigung und Eindämmung der Gefahr erforderlich sind.
- Gruben und Gräben nicht mit Zelten o. ä. überbauen. Zum Schutz gegen Witterungseinflüsse sind nur Schweißerschirme erlaubt.
- Zum Trennen von Gasleitungen keine Funken reißenden Geräte und Maschinen einsetzen. In Frage kommen z. B. Druckluftrohrsägen, Rohrschneider und Funken hemmendes Werkzeug.
- Vor dem
 - Trennen oder Verbinden von Leitungen,
 - Ein- und Ausbauen von Leitungsteilen, Armaturen, Gaszählern, Gasdruckregelgeräten,
 - Ziehen von Steckscheiben
 Trennstelle mit einem flexiblen Kupferseil überbrücken.

- Querschnitt des Kupferseils:
 - bis 10 m Länge $\geq 25 \text{ mm}^2$
 - bis 20 m Länge $\geq 50 \text{ mm}^2$
 - bei Hausanschlussleitungen: bis 3 m Länge $\geq 16 \text{ mm}^2$ (hochflexibel)
- Geeignete Löschmittel bereithalten, z. B.
 - an kleineren Baustellen (mit Leitungen $\text{DN} \leq 200$): 2 Stück 12 kg-ABC-Pulver-Löschler (neue Bezeichnung 43A 183 BC),
 - an größeren Baustellen: fahrbare Feuerlöscher.
- Brandbekämpfung im Einzelfall festlegen. Der Aufsichtführende entscheidet, wann und wie gelöscht wird.
- Beschäftigte in der Brandbekämpfung und Handhabung der Feuerlöscher unterweisen.
- Bei Arbeiten in Rohrgräben Leitern bereitstellen. Fluchtwege freihalten.
- Stillgelegte Leitungen gasfrei machen und verschließen.

- Feuerarbeiten, z. B. Schweiß- und Isolierarbeiten, erst nach Genehmigung des Betreibers durchführen.
- Beim Ausströmen größerer Gas Mengen besteht Brand- und Explosionsgefahr, außerdem Erstickungsgefahr.
- Atemschutz in Form von Isolier- ① oder Schlauchgeräten einsetzen, wenn der Sauerstoffgehalt $< 17 \%$ betragen kann. Keine Fluchtmasken (Filtergeräte) verwenden.
- Flammen hemmende und antistatische Schutzkleidung benutzen. Darüber hinaus können in Frage kommen:
 - Schutzhelm ②
 - Nacken- und Gesichtsschutz ③
 - Schutzhandschuhe ④
 - separater Schutzanzug, z. B. Nomex-III-Anzug ⑤
 - Sicherheitsschuhe
- Unter der Schutzkleidung keine leicht schmelzenden Textilien (Kunststoffhemden usw.) tragen.
- Besteht bei Arbeiten an Gasleitungen Gesundheits-, Brand- oder Explosionsgefahr, muss der Unternehmer eine zuverlässige und besonders unterwiesene Person mit der Aufsicht beauftragen. Die Aufsichtsperson muss ständig an der Baustelle anwesend sein.
- Beschäftigte mindestens einmal jährlich unterweisen. Die Teilnahme ist schriftlich festzuhalten.

Vorsorgeuntersuchungen

- Spezielle arbeitsmedizinische Vorsorgeuntersuchungen veranlassen, z. B. beim Tragen von Atemschutzgeräten.

Zusätzliche Hinweise bei Arbeiten unter kontrollierter Gasauströmung

- Ausströmende Gasmenge durch Absenken des Gasdrucks begrenzen.
- Verbleibenden Gasdruck kontrollieren, um das Eindringen von Luft in die Leitung zu verhindern.
- Austretende Gas Mengen gefahrlos ins Freie ableiten.
- Beim Anbohren von Leitungen möglichst gasdichte Anbohrgeräte verwenden.
- Beim Trennen von Leitungen
 - DN 65 die gasführenden Leitungen sofort verschließen,
 - DN 80 vorher Blasen oder Stopfen in die Leitungen einbringen

Achtung! Die Verwendung von Blasen ist abhängig von Betriebsdruck und Rohrdurchmesser.

- Sperrsysteme einsetzen, wenn Betriebsdruck und Rohrdurchmesser die Verwendung von Hand gesetzter Blasen nicht zulassen.
- Sitz und Dichtheit der Blasen ständig überprüfen.
- Bei Arbeiten an Leitungen in Gebäuden Gaszufuhr vor dem Gebäude absperren, z. B. durch Presskolbengeräte, Trennen und Verschließen der Leitungen mit Steckscheiben, Abquetschen von HDPE-Leitungen ⑥. Blasen möglichst nicht verwenden. Beim Platzen besteht durch ausströmendes Gas Explosionsgefahr.

Zusätzliche Hinweise bei Arbeiten an Leitungen in gasfreiem Zustand

- Gas führende Leitungen gasdicht absperren, z. B. durch Blindflansch, Steckscheibe oder Absperrarmatur mit zwischenliegender Entlüftung.
- Zu bearbeitendes Leitungsteil drucklos machen und mit Inertgas, Kohlendioxid oder Wasserdampf spülen. Die dabei austretenden Gase gefahrlos ableiten.

- Gasfreien Zustand vor Beginn und während der Arbeit durch Messungen überwachen.
- Vor Wiederinbetriebnahme Gasleitungen mit Betriebsgas entlüften und so lange ausblasen, bis die vorhandene Luft in der Leitung verdrängt ist. Austreten des Gas-Luft-Gemisch gefahrlos ins Freie ableiten.

Weitere Informationen:

BGR 500 „Betreiben von Arbeitsmitteln“
Betriebssicherheitsverordnung
BGV A4 „Arbeitsmedizinische Vorsorge“
BGR 190 „Benutzung von Atemschutzgeräten“
BGR 133 „Ausrüstung von Arbeitsstätten mit Feuerlöschern“

Erdverlegte Leitungen



D 152

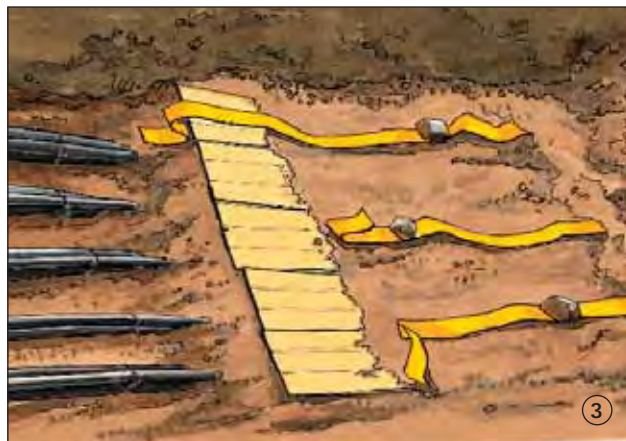

● Vor Baubeginn Informationen über Lage und Schutzabstände von den Leitungseigentümern, z.B. Stadtwerke, Deutsche Telekom, Tiefbauamt, einholen und beteiligte Mitarbeiter und Firmen informieren.

● Zum Auffinden von Leitungen Suchgräben herstellen oder Ortungsgeräte ① einsetzen. Im vermuteten Leitungsbereich in Handschachtung arbeiten (Schaufel) ②.

- Beim Antreffen unbekannter Leitungen, sofort Arbeiten einstellen und Auftraggeber oder Leitungsbetreiber informieren.
- Beim Aushub auf Schutzabdeckung oder Warnbänder, sowie auf Schiebeschilder, Kabelmerkmale u.Ä. im Boden achten ③.
- Vorhandenen Leitungsverlauf eindeutig kennzeichnen und Schutzstreifen von 1,0 m in Längsachse berücksichtigen.
- Maschinellen Aushub nur bis zu einem Abstand anwenden, der eine Gefährdung der Leitung ausschließt.
- Freilegen der Leitung in Handschachtung ②.
- Schutzabstände und Kabelschutzanweisungen der jeweiligen Leitungsbetreiber beachten.
- Vorsicht mit horizontalen Bohrungen, Pressungen und Rammungen (auch bei Verdrängungshämmern [Durchschlagsraketen]). Bei Hindernissen im Boden (Steine, Fels, Beton oder Stahl) besteht Gefahr der Richtungsabweichung. Sicherheitsabstand zu vorhandenen Leitungen einhalten.
- Vorhandene Schachtdeckel, Schieberkappen usw. stets freihalten.
- Telefonnummern von Leitungsbetreibern (Störungsdienste), Behörden (Umweltamt, Wasserbehörde, Tiefbauamt), Polizei und Feuerwehr bereithalten.
- Beim Beschädigen einer Leitung Arbeiten sofort einstellen, wenn erforderlich den Gefahrenbereich absperren und zuständige Stellen (Leitungsbetreiber, Polizei, Feuerwehr) informieren. Passanten, Hausbewohner warnen und unbefugte Personen fernhalten. ↘

Zusätzliche Hinweise für kreuzende Leitungen

- Rohre, Kabel, Isolierungen und Anschlüsse sichern und vor Beschädigungen durch Baggergreifer, Werkzeug, pendelnde Rohre, herabfallende Gegenstände, z.B. Steinbrocken, Stahlträger, Verbauteile, schützen.
- Vorsicht bei stillgelegten Leitungen! Alte Gasleitungen ausblasen. Alte Stromleitungen prüfen lassen.

Zusätzliche Hinweise für Telefon- und Elektroleitungen

- Nicht näher als 10 cm (Telefon) bzw. 30 cm (Elektro) mit spitzem oder scharfem Werkzeug an das Kabel herangehen oder „stumpfe Geräte“ (Schaufeln) einsetzen.
- Abfangungen, Unterstützungen und Umverlegungen von Elektroleitungen nur vom Verteilungsnetzbetreiber (VNB), ehemals Energieversorgungsunternehmen durchführen lassen.
- Beim Stromübertritt im Schadensfall ist Folgendes zu beachten:
 - Gerät aus dem Gefahrenbereich bringen.
 - Sollte dies nicht möglich sein, darf der Geräteführer den Führerstand nicht verlassen.
 - Außenstehende auffordern, Abstand zu halten.
 - Veranlassen, dass der Strom abgeschaltet wird.

Zusätzliche Hinweise für Gasleitungen

- Bei Beschädigungen (auch geringsten Verformungen) oder Gasgeruch
 - Feuer und Funkenbildung vermeiden,
 - Zündquellen beseitigen,
 - Motoren abstellen,
 - keine elektrischen Schalter betätigen,
 - keine Kabelstecker ziehen.
- Arbeitsbereich auf ausströmendes Gas überprüfen lassen.

Zusätzliche Hinweise für Wasserleitungen

- Vor Baubeginn Lage der Absperrschieber ermitteln.

Weitere Informationen:

BGV C22 „Bauarbeiten“
BGR 500 „Betreiben von Arbeitsmitteln“
DIN 1998
Merkblätter der Leitungsbetreiber

Geböschte Gräben

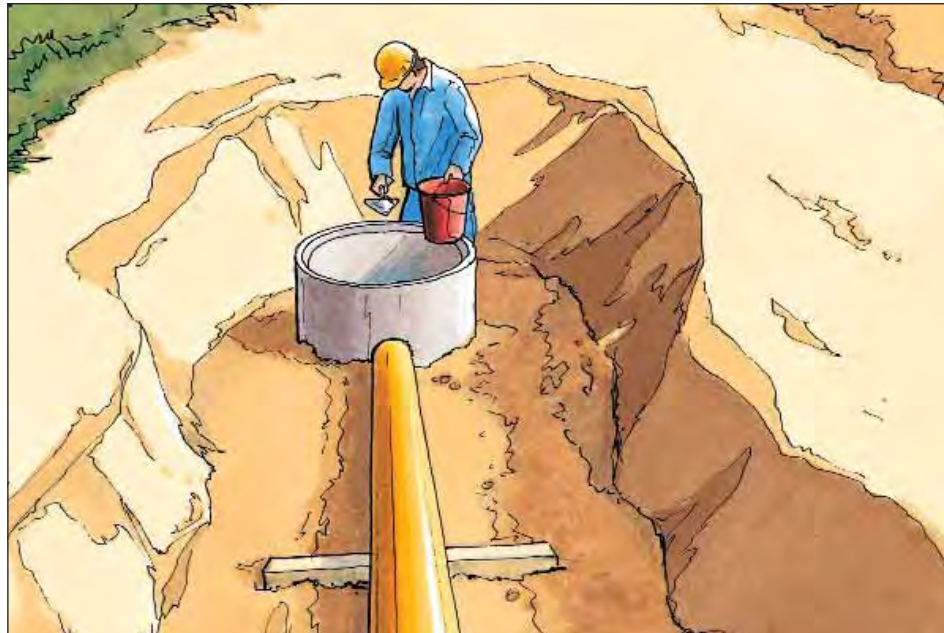

- Vor Beginn der Aushubarbeiten prüfen, ob erdverlegte Leitungen vorhanden sind.
- Bei Aushubarbeiten sind alle Einflüsse zu berücksichtigen, die die Standsicherheit der Grabenwände beeinträchtigen können. Das sind z.B.:
 - Störungen des Bodengefüges (Klüfte, Verwerfungen)
 - Aufschüttungen
 - Grundwasserabsenkungen
 - Zufluss von Schichtenwasser
 - starke Erschütterungen (Verkehr, Rammarbeiten)
- Gräben dürfen ohne Verbau mit senkrechten Wänden bis 1,25 m Tiefe hergestellt werden, wenn
 - keine besonderen Einflüsse die Standsicherheit gefährden,
 - die Neigung des Geländes bei nichtbindigen Böden $\leq 1:10$,

- bei bindigen Böden $\leq 1:2$ beträgt,
 - beidseitig ein unbelasteter Schutzstreifen von $\leq 0,60$ m freigehalten wird ①.
- Bei Grabentiefen bis 0,80 m kann auf einer Seite auf den Schutzstreifen verzichtet werden.
 - Gräben dürfen ohne Verbau in mindestens steifen, bindigen Böden bis 1,75 m Tiefe hergestellt werden, wenn
 - die Neigung des Geländes $\leq 1:10$ beträgt,

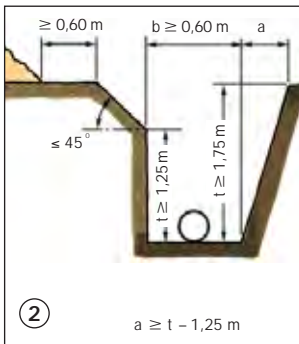
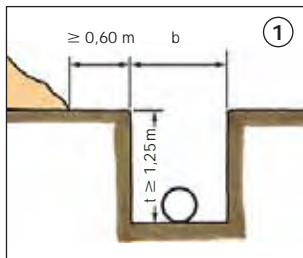

- beidseitig ein unbelasteter Schutzstreifen von $\geq 0,60$ m freigehalten wird,
- die Grabenwände abgebösch werden ② oder der mehr als 1,25 m über der Sohle liegende Bereich der Grabenwand entweder unter $\leq 45^\circ$ abgebösch ② oder gemäß Abb. ③ gesichert wird.

Tabelle 1

DN	Mindestgrabenbreite für Abwasserleitungen gemäß DIN EN 1610	
	m	m
	$\beta > 60^\circ$	$\beta \leq 60^\circ$
≤ 225	OD + 0,40	OD + 0,40
> 225 bis ≤ 350	OD + 0,50	OD + 0,40
> 350 bis ≤ 700	OD + 0,70	OD + 0,40
> 700 bis ≤ 1200	OD + 0,85	OD + 0,40
> 1200	OD + 1,00	OD + 0,40

DN: Nennweite in mm
OD: Außendurchmesser in m

Tabelle 2

Lichte Mindestbreiten für Gräben mit Arbeitsraum gemäß DIN 4124		
Außerer Leitungs- bzw. Rohr-schaft-Ø d in m	Lichte Mindestbreite b in m	
	Geböschter Graben	
	$\beta \leq 60^\circ$	$\beta > 60^\circ$
bis 0,40	$b = d + 0,40$	
über 0,40 bis 0,80	$b = d + 0,40$	$b = d + 0,70$
über 0,80 bis 1,40		
über 1,40		



Tabelle 3

Lichte Mindestbreiten für Gräben ohne Arbeitsraum gemäß DIN 4124				
Regelverlegetiefe t	bis 0,70 m	über 0,70 m bis 0,90 m	über 0,90 m bis 1,00 m	über 1,00 m bis 1,25 m
Lichte Mindestbreite b	0,30 m	0,40 m	0,50 m	0,60 m

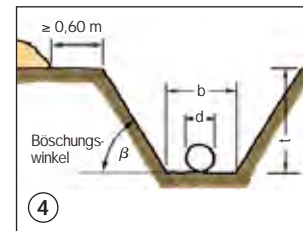
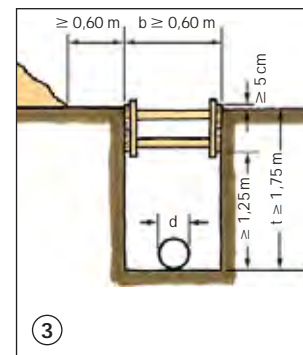

Tabelle 4

Ohne Nachweis der Standsicherheit dürfen folgende Böschungswinkel nicht überschritten werden:

a) bei nichtbindigen oder weichen bindigen Böden... $\beta = 45^\circ$
 b) bei steifen oder halbfesten bindigen Böden... $\beta = 60^\circ$
 c) bei Fels... $\beta = 80^\circ$

- Unverbaute Gräben über 1,75 m Tiefe müssen vom Fußpunkt der Sohle abgebösch werden. Beidseitig ist ein unbelasteter Schutzstreifen von $\geq 0,60$ m freizuhalten ④. Der Böschungswinkel richtet sich nach der anstehenden Bodenart ⑤.
- Die Standsicherheit der Grabenböschungen ist nachzuweisen, wenn z.B.
 - die Böschung höher als 5,00 m ist,
 - die Böschungswinkel nach Tabelle 4 überschritten werden,
 - vorhandene Leitungen oder bauliche Anlagen gefährdet werden können.
- Grabenbreite entsprechend der auszuführenden Arbeit festlegen und einhalten. Für Abwasserleitungen und -kanäle gilt Tabelle 1 (DIN EN 1610).

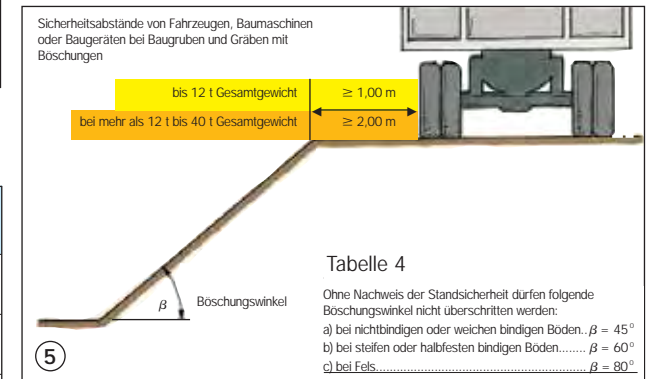
- Für alle übrigen Leitungen gilt Tabelle 2 (DIN 4124).
- Für Gräben ohne Arbeitsraum (z.B. Kabelgräben) gilt Tabelle 3.
- Bei Gräben mit einer Breite von $> 0,80$ m sind Übergänge erforderlich; die Übergänge müssen mindestens 0,50 m breit sein.
- Bei einer Grabentiefe von $> 2,00$ m müssen die Übergänge beidseitig mit dreiteiligem Seitenschutz versehen sein.
- Bei Grabentiefen $> 1,25$ m sind als Zugänge Bautreppen oder Bauleitern zu benutzen.
- Verkehrssicherung vornehmen, wenn Gräben im Bereich des öffentlichen Straßenverkehrs hergestellt werden. Absprache mit den zuständigen Straßenverkehrsbehörden, Tiefbauämtern und Polizeibehörden.
- Sicherheitsabstände zwischen Böschungskante und Straßenfahrzeugen, Baufahrzeugen, Baumaschinen, Hebezeugen usw. einhalten ⑥.

Weitere Informationen:

BGV C22 „Bauarbeiten“
DIN 4124, DIN EN 1610

Verbaute Gräben – Normverbau

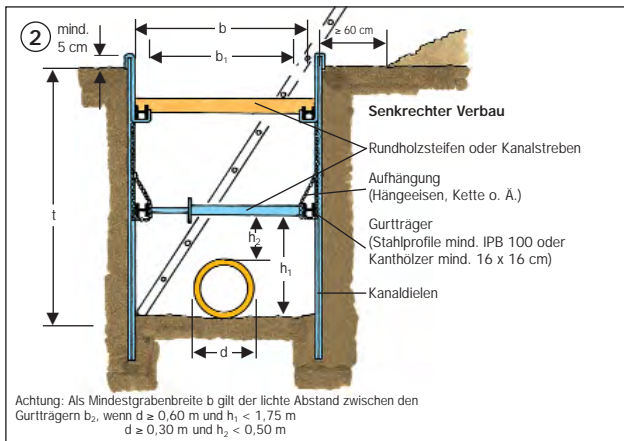
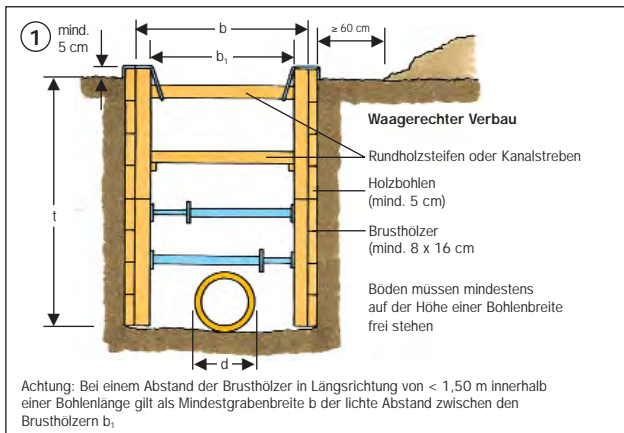
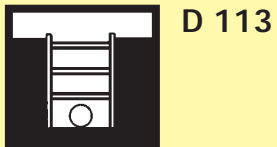

Waagerechter Verbau ① und senkrechter Verbau ② kann aus Holzbohlen oder Kanaldielen ausgebildet werden.

- Vor Beginn der Aushubarbeiten prüfen, ob erdverlegte Leitungen vorhanden sind.
- Art des Verbaus auswählen nach:
 - anstehender Bodenart
 - Höhe des Grundwasserspiegels
 - Vorhandensein von Schichtenwasser

– Verlauf der Geländeoberfläche
– Lage von Ver- und Entsorgungsleitungen

- Die Mindestgrabenbreite ist in Abhängigkeit von der Nennweite bzw. vom Rohrdurchmesser und von der Grabentiefe festzulegen. Die jeweils größere Mindestgrabenbreite ist maßgebend. Für Abwasserleitungen und -kanäle gilt Tabelle 1 (DIN EN 1610). Für alle übrigen Leitungen gilt Tabelle 2 (DIN 4124).

- Leitungsgräben normgerecht nach DIN 4124 verbauen. Wird von den Maßen in den Tabellen abgewichen, ist der Verbau statisch nachzuweisen.
- Zwischen Verbau und Boden entstandene Hohlräume sind zu verfüllen und auszustopfen.
- Der Verbau muss auf der gesamten Fläche dicht am Boden anliegen und mindestens 5 cm über die Geländeoberfläche überstehen. Durch Fugen und Stöße darf kein Boden austreten.
- Die Stirnseiten von Gräben sind ebenfalls lückenlos zu verbauen oder abzuböschchen.
- Am oberen Rand ist beidseitig ein mindestens 0,60 m breiter Schutzstreifen freizuhalten.
- Gräben von mehr als 1,25 m Tiefe erst betreten, wenn der Verbau eingebracht ist.
- Alle Teile des Verbaus überprüfen:
 - nach starken Regenfällen
 - bei wesentlichen Änderungen der Belastung
 - bei einsetzendem Tauwetter
 - nach längeren Arbeitsunterbrechungen
 - nach Sprengungen
- Steifen gegen Herabfallen sichern.
- Stählerne Kanalstreben und Spindköpfe müssen geprüft sein.
- Die Mindestdicke von Holzbohlen beträgt 5 cm.
- Rundholzsteifen dürfen keinen geringeren Durchmesser besitzen als:
 - 10 cm bei waagrechtem Verbau,
 - 12 cm bei senkrechtem Verbau
- Der Rückbau hat schrittweise mit dem Verfüllen zu erfolgen.

Sicherheitsabstände von Straßenfahrzeugen und Baufahrzeugen bei verbauten Baugruben und Gräben (beim waagerechten Normverbau gemäß DIN 4124)

- Straßenfahrzeuge nach StVZO allgemein zugelassen bis 44 t zul. Gesamtgewicht
- Bagger und Hebezeuge bis 18 t Gesamtgewicht, die unbelastet am Grabenrand entlangfahren
- Baufahrzeuge nach StVZO allgemein zugelassen während der Arbeit
- Bagger und Hebezeuge bis 12 t Gesamtgewicht während der Arbeit
- Fahrzeuge mit höheren Achslasten, schwerer als in StVZO genannt
- Baufahrzeuge während der Arbeit, die wegen ihrer Achslasten auf öffentlichen Straßen nicht zugelassen sind.
- Bagger und Hebezeuge von 12 bis 18 t Gesamtgewicht während der Arbeit
- Bei einer Straßenoberbaudicke < 15 cm oder wenn der Zustand des Oberbaus keine ausreichende Lastverteilung sicherstellt



Tabelle 1

Mindestgrabenbreite für Abwasserleitungen und -kanäle gemäß DIN EN 1610 in Abhängigkeit			
der Nennweite		der Grabentiefe	
DN	Mindestbreite	Grabentiefe t	Mindestbreite
mm	b in m	in m	b in m
≤225	OD + 0,40	<1,00	keine Vorgabe
>225 bis ≤350	OD + 0,50	≥1,00, ≤1,75	0,80
>350 bis ≤700	OD + 0,70	>1,75, ≤4,00	0,90
>700 bis ≤1200	OD + 0,85	>4,00	1,00
>1200	OD + 1,00		

DN: Nennweite in mm
OD: Außendurchmesser in m

Tabelle 2

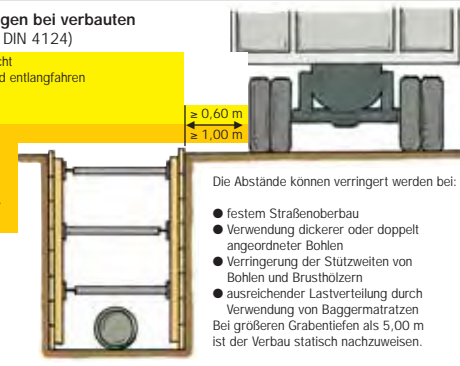
Lichte Mindestbreiten für verbaute Gräben mit betretbarem Arbeitsraum gemäß DIN 4124 in Abhängigkeit von				
Äußerer Leitungs- bzw. Rohrschaft-Ø	Lichte Mindestbreite		Grabentiefe	
	Regelfall	Umsteifung	t in m	Lichte Mindestbreite b in m
bis 0,40	b=OD+0,40	b=OD+0,70	bis 1,75	0,60 bzw. 0,70
über 0,40 bis 0,80	b=OD+0,70		über 1,75 bis 4,00	0,80
über 0,80 bis 1,40	b=OD+0,85			
über 1,40	b=OD+1,00		über 4,00	1,00

Übergänge – Zugänge

- Bei Gräben mit einer Breite von > 0,80 m sind Übergänge erforderlich; die Übergänge müssen mindestens 0,50 m breit sein.
- Bei einer Grabentiefe von > 2,00 m müssen die Übergänge beidseitig mit dreiteiligem Seitenschutz versehen sein.
- Bei Grabentiefen > 1,25 m sind als Zugänge Treppen oder Leitern zu benutzen.

Verkehrssicherung

- Verkehrssicherung vornehmen, wenn Gräben im Bereich des öffentlichen Straßenverkehrs hergestellt werden. Absprache mit den zuständigen Straßenverkehrsbehörden, Tiefbauämtern und Polizeibehörden.
- Sicherheitsabstände zwischen Grabenkanten und Baufahrzeugen, Baumaschinen, Hebezeugen usw. einhalten ③.

Weitere Informationen:

BGV C22 „Bauarbeiten“
DIN 4124
DIN EN 1610

Schwach gebundene Asbestprodukte



D 80



Von schwach gebundenen Asbestprodukten können auch in eingebautem Zustand Gesundheitsgefahren ausgehen, z.B. bei Beschädigung der Oberfläche. Durch Luftzirkulation können erhebliche Fasermengen freigesetzt und dadurch auch benachbarte Räume kontaminiert werden.

Technische und organisatorische Schutzmaßnahmen

- Jeder Umgang mit Asbest ist der Aufsichtsbehörde und der Berufsgenossenschaft schriftlich mitzuteilen.
- Gefährdungsbeurteilung mit Arbeitsplan aufstellen und zusammen mit der Mitteilung der zuständigen Behörde (z.B. Gewerbeaufsichtsamt) vorlegen.

- Angaben z.B. über:
 - Art und Dauer der Arbeiten
 - Arbeitsablauf und vorgesehene technische Schutzmaßnahmen
 - persönliche Schutzausrüstungen
 - Dekontamination der Beschäftigten
 - Abfallbehandlung und Entsorgung
- Betriebsanweisung aufstellen mit Angaben z.B. über:
 - Arbeitsbereiche, Arbeitsplatz, Tätigkeit
 - Gefahren für Mensch und Umwelt
 - Schutzmaßnahmen, Verhaltensregeln und hygienische Maßnahmen
 - Verhalten im Gefahrfall
 - Erste Hilfe
 - sachgerechte Entsorgung
- Beschäftigte anhand der Betriebsanweisung unterweisen.
- Arbeiten mit anderen Gewerken koordinieren, um zu vermeiden,

dass Unbeteiligte gefährdet werden.

- Arbeitsbereiche abgrenzen und mit Warnschildern kennzeichnen ①.
- Die Arbeiten sind unter Leitung eines sachkundigen Aufsichtsführenden auszuführen. Dieser muss während der Arbeiten ständig anwesend sein.
- Arbeitsbereiche staubdicht abschnitten. Abgeschnittene Bereiche unter Unterdruck halten.
- Arbeitsbereiche nur über Personenschleusen mit ausreichender Be- und Entlüftung sowie kontrollierter Unterdruckhaltung betreten bzw. verlassen.
- Abzubrechendes Asbest oder asbesthaltige Materialien vor dem Abtragen mit Wasser weitgehend durchfeuchten. Gegebenfalls das Nässen mehrmals wiederholen.



- Spritzasbest direkt am Entstehungsort absaugen. Nur geeignete und durch Messung oder anerkannte Prüfbescheinigung ausreichend filternde Sauggeräte verwenden.
- Ausgebauete und verpackte Asbestprodukte nur über Materialschleuse aus dem Arbeitsbereich heraustransportieren.
- Asbestmaterial nicht schreddern oder anders mechanisch zerkleinern.
- Ausgebauten Spritzasbest mit Zement oder anderen hydraulischen Bindemitteln in einem geschlossenen Aufbereitungssystem verfestigen.
- Verbleibende Asbestfaserückstände auf rauen Bauteiloberflächen durch Restfaserbindemittel, Anstrich oder aufgesprühte Beschichtung binden.
- Arbeitsbereiche nach Beendigung der Arbeiten reinigen. Die End- bzw. Feinreinigung erst durchführen, wenn sich der Reststaub in der Luft abgelagert hat, frühestens jedoch nach 12 Stunden.
- Personen- und Materialschleusen nach Schichtende feucht reinigen.
- Für Reinigungsarbeiten nur zugelassene und geprüfte Industriestaubsauger der Staubklasse H mit Eignung für den Einsatz verwenden.

- Beim Entfernen von Spritzasbest in größerem Umfang Hochleistungs-Vakuumsauggeräte verwenden ②.
- Asbest- oder asbesthaltige Abfälle sowie verbrauchte Arbeitsmittel wie Einweganzüge in gekennzeichneten Behältern sammeln.
- Abfälle auf zugelassenen Deponien so einlagern und abdecken, dass keine Asbestfasern in die Umwelt gelangen.
- Bei der Deponie Erkundigungen über weiter gehende Forderungen einholen.

Vorsorgeuntersuchungen

- Spezielle arbeitsmedizinische Vorsorgeuntersuchungen „Asbesthaltiger Staub“ und „Atemschutzgeräte“ veranlassen.

Persönliche und hygienische Schutzmaßnahmen

- Bei sämtlichen Tätigkeiten, einschließlich der Endreinigung, und bei der Abfallbeseitigung Atemschutzgeräte ③ benutzen. Als Atemschutz kommen in Frage:
 - bei Arbeiten geringen Umfanges oder bei Probenahmen Filtergeräte mindestens mit Partikelfilter P2 oder partikel- filternde Halbmasken FFP2,



**Zutritt verboten
Asbestfasern!**

- bei allen anderen Arbeiten Filtergeräte mit Partikelfilter P3 in Verbindung mit Vollmasken und Gebläseunterstützung.
- Nur einteilige Schutzanzüge verwenden ④.
- Schutzanzüge nur innerhalb der Personenschleuse ausziehen. Zuvor anhaftenden Staub durch Abwaschen oder Absaugen vollständig entfernen. Dabei Atemschutz nicht ablegen.
- In Arbeitsbereichen nicht essen, trinken oder rauchen.

Beschäftigungsbeschränkungen

- Beim Umgang mit schwach gebundenen Asbestprodukten
 - dürfen Jugendliche sowie werdende und stillende Mütter nicht beschäftigt werden,
 - ist eine leistungsabhängige Entlohnung unzulässig.

Weitere Informationen:

BGV A1 „Grundsätze der Prävention“
BGR A1 „Grundsätze der Prävention“
BGV A4 „Arbeitsmedizinische Vorsorge“
BGR 190 „Benutzung von Atemschutzgeräten“
Verordnung zum Schutz vor Gefahrstoffen (GefStoffV)
Technische Regeln Gefahrstoffe TRGS 519 „Asbest: Abbruch-, Sanierungs- oder Instandhaltungsarbeiten“
BGI 664 „Verfahren mit geringer Exposition gegenüber Asbest bei Abbruch-, Sanierungs- und Instandhaltungsarbeiten“

Hier erhalten Sie weitere Informationen

Berufsgenossenschaft der Bauwirtschaft
Prävention

Service-Hotline: 01803 987001

Internet: www.bgbau.de

In dieser Reihe sind folgende Merkhefte erschienen:

Abbrucharbeiten

Abruf-Nr. BGI 665

Arbeitssicherheit und Gesundheitsschutz am Bau

Abruf-Nr. BGI 5081

Betonerhaltungs-, Bautenschutz-, Isolierarbeiten

Abruf-Nr. BGI 5082

Dacharbeiten

Abruf-Nr. BGI 656

Feuerfestbuarbeiten

Abruf-Nr. BGI 5083

Gebäudereinigungsarbeiten

Abruf-Nr. BGI 659

Gerüstbuarbeiten

Abruf-Nr. BGI 5101

Glaser- und Fensterbuarbeiten

Abruf-Nr. BGI 5084

Hausschornsteinbau- und Schornsteinfegerarbeiten

Abruf-Nr. BGI 5085

Hochbuarbeiten

Abruf-Nr. BGI 530

Innenausbau und Verputzarbeiten

Abruf-Nr. BGI 5086

Installationsarbeiten

Abruf-Nr. BGI 531

Maler- und Lackiererarbeiten

Abruf-Nr. BGI 639

Steinbearbeitung, Steinverarbeitung

Abruf-Nr. BGI 5087

Tiefbuarbeiten

Abruf-Nr. BGI 5103

Turm- und Schornsteinbuarbeiten

Abruf-Nr. BGI 525

Wand- und Bodenbelagarbeiten

Abruf-Nr. BGI 5088

Zimmerer- und Holzbuarbeiten

Abruf-Nr. BGI 5089

Berufsgenossenschaft
der Bauwirtschaft

Hildegardstraße 29/30
10715 Berlin
Tel.: 030 85781-0
Fax: 030 85781-500
www.bgbau.de
info@bgbau.de